

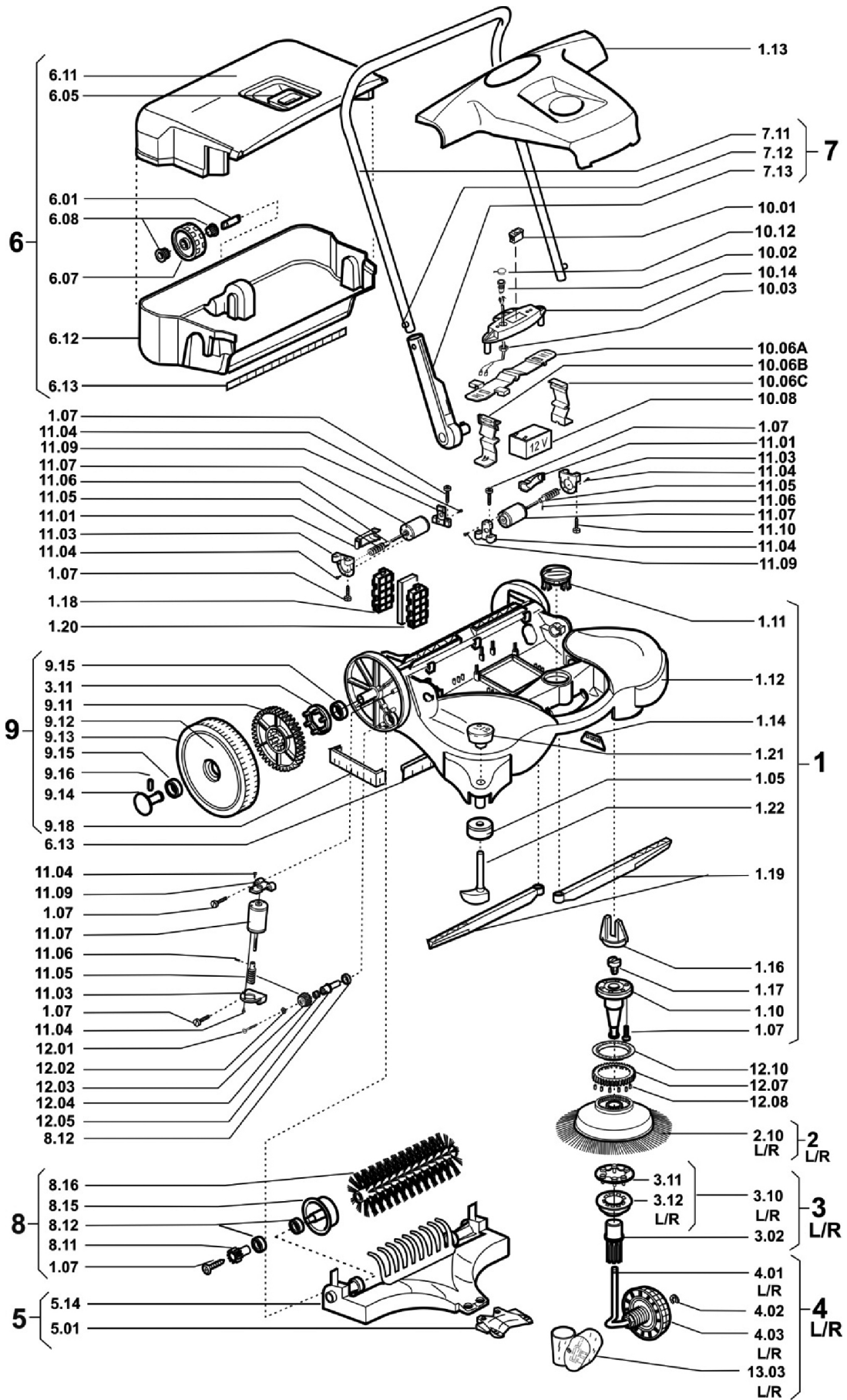

(D) Betriebsanleitung | (F) Mode d'emploi | (I) Istruzioni per l'uso | (ES) Instrucciones de manejo |
(EN) Operating Instructions | (NL) Gebruiksaanwijzing | (SE) Bruksanvisning | (FI) Käyttöohjeet |
(PL) Instrukcja obsługi odkurzacza | (DK) Betjeningsvejledning | (TR) Kullanım Talimatları

Wetrok Master Sweep 970

wetrok[®]



MasterSweep 970				
Kehrbreite Largeur de balayage Larghezza spazzole Ancho de trabajo	Sweeping width Veegbreedte Sopningsbredd Lakaisuleveys	Szerokość pasa zmiatania Fejebredde Süpürme Genişliği	cm	97
Kehrleistung Puissance de balayage Resa Rendimiento	Sweeping capacity Veegcapaciteit Sopningsprestanda Lakaisusuoritus	Wydajność Fejeydelse Süpürme Kapasitesi	m ² /h	4100
Schmutzbehälter Collecteur de saleté Contentitore sporco Depósito de suciedades	Container volume Afvalbak Smutsbehållare Säiliötilavuus	Pojemność zbiornika na odpady Affaldsbeholder Kir Haznesi	l	50
Gewicht Poids Peso Peso	Weight Gewicht Vikt Paino	Waga Vægt Ağırlığı	kg	21
Betriebszeit bei voller Akkuleistung* Durée de fonctionnement de l'accumulateur* à pleine puissance Tempo di funzionamento a batteria carica* Funcionamiento con batería cargada*	Operating time at full battery power* Gebruikstijd bij vol accuvermogen* Driftstid vid full batterieffekt* Käyttöaika täydellä akkuteholla*	Czas pracy przy pełnej mocy akumulatora* Driftstid ved fuld opladning* Tam Pil Dolumu ile Çalışma Süresi*	min	ca. 90

Batterie Batterie Batteria Bateria Battery Accu Batteri Akku Akumulator Batteri Pil				
Spannung Tension Tensione Voltaje	Voltage Spanning Spänning Jännite	Napięcie Spænding Voltajı	V	12
Leistung Puissance Potenza Rendimiento	Capacity Vermogen Effekt Teho	Moc Ydelse Gücü	Ah	12
Gewicht Poids Peso Peso	Weight Gewicht Vikt Paino	Waga Vægt Ağırlığı	kg	3.8

Ladegerät Chargeur Caricatore Cargador Battery charger Laadapparaat Laddare Latauslaite Ładowarka Oplader Sarj Cihazı				
Eingangsspannung Tension d'entrée Tensione entrata Voltaje de entrada	Input voltage Ingangsspanning Ingångsspänning Tulojännite	Napięcie wejściowe Indgangsspænding Giriş Voltajı	VAC / HZ	230 / 50
Ausgangsspannung Tension de sortie Tensione uscita Voltaje de salida	Output voltage Uitgangsspanning Utgångsspänning Lähtöjännite	Napięcie wyjściowe Udgangsspænding Çıkış Voltajı	V	12
Ladeschlussspannung Tension de fin de charge Tensione di ricarica Voltaje al finalizar la carga	Charging limit voltage Eindspanning Spänning vid laddningslut Varauksen loppujännite	Napięcie na koniec ładowania Slutspænding Şarj İşlemi Sonlandırma Voltajı	V	13.8
Ladestrom Courant de charge Corrente di carica Corriente eléctrica	Charging current Laadstroom Laddningsström Latausvirta	Prąd ładowania Opladningsstrøm Şarj Akımı	mA	2500
Betriebstemperatur Température de fonctionnement Temperatura d'esercizio Temperatura de carga	Operating temperature Bedrijfstemperatuur Driftstemperatur Käyttölämpötila	Temperatura robocza Driftstemperatur Çalışma Sıcaklığı	° C	0 ... + 25
Lagertemperatur Température de stockage Temperatura di stoccaggio Temperatura de almacenamiento	Storage temperature Opslagtemperatuur Förvaringstemperatur Säilytyslämpötila	Temperatura przechowywania Opbevaringstemperatur Depolama Sıcaklığı	° C	-25 ... + 70
Gewicht Poids Peso Peso	Weight Gewicht Vikt Paino	Waga Vægt Ağırlığı	g	540

DE Deutsch S. 06

FR Français S. 10

IT Italiano S. 14

ES Español S. 18

EN English S. 22

NL Nederlands S. 26

SE Swedish S. 30

FI Suomi S. 34

PL Polski S. 38

DK Dansk S. 42

TR Türkçe S. 46

SICHERHEITSHINWEISE



ACHTUNG: Vor Inbetriebnahme der Maschine unbedingt Betriebsanleitung lesen.

Wenn Sie beim Auspacken einen Transportschaden feststellen, benachrichtigen Sie Ihren Fachhändler bzw. den Transporteur. Lesen Sie vor der Inbetriebnahme die Betriebsanleitung Ihres Gerätes und beachten Sie besonders diese Sicherheitshinweise.

ANWENDUNG

Die Kehrmaschine ist nicht für das Aufkehren von Flüssigkeiten geeignet. Keine brennenden oder glühenden Gegenstände kehren, wie z.B. Zigaretten, Streichhölzer und ähnliches. Wenn Sie Glas, Metall oder andere Materialien aus dem Schmutzbehälter entfernen, verwenden Sie bitte feste Handschuhe. Dieses Gerät ist nicht zum Aufkehren von gesundheitsgefährlichen Stoffen geeignet. Beachten Sie die Regelungen zur Unfallverhütung, sowie die sicherheitstechnischen Hinweise in der Betriebsanleitung! Der Betrieb in explosionsgefährdeten Räumen ist untersagt.



ACHTUNG: niemals in die laufende Maschine greifen.

BEDIENUNG

Benutzen Sie die Kehrmaschine nur in einwandfreiem Zustand und auf geeigneten befestigten und ausreichend beleuchteten Flächen. Die Bedienperson hat das Gerät bestimmungsgemäß zu verwenden. Sie hat bei ihrer Fahrweise die örtlichen Gegebenheiten zu berücksichtigen und beim Arbeiten mit dem Gerät auf Dritte, insbesondere Kinder, zu achten.

WARTUNG

Instandsetzungen dürfen nur durch zugelassene Kundendienststellen oder durch Fachkräfte für dieses Gebiet, welche mit allen relevanten Sicherheitsvorschriften vertraut sind, durchgeführt werden. Wartungsarbeiten dürfen nur bei getrennter Stromversorgung durchführen.

UMGANG MIT DER BATTERIE

Nur das mitgelieferte Ladegerät verwenden. Funkenbildung beim Umgang mit Kabeln und elektrischen Geräten vermeiden. Batteriepole niemals kurzschließen. Rauchen Sie nicht und halten Sie offene Flammen und elektrische Funken fern. Essen und trinken Sie nicht im Bereich der Batterieladestation.

ZUBEHÖR UND ERSATZTEILE

Es dürfen nur Zubehör und Ersatzteile verwendet werden, die vom Hersteller freigegeben sind. Original-Zubehör und Original-Ersatzteile bieten die Gewähr dafür, dass das Gerät sicher und störungsfrei betrieben werden kann.

UMWELTSCHUTZ

Sorgen Sie für sichere und umweltgerechte Entsorgung von Austauschteilen und Batterien.

Sehr geehrte Kundin, Sehr geehrter Kunde,

wir freuen uns, dass Sie sich für ein Qualitätsprodukt aus dem Hause Wetrok entschieden haben.

Die Master Sweep 970 ist eine besonders leistungsstarke und einfach zu bedienende Kehrmaschine mit permanentem Bürstenantrieb, welche auf jeder ebenen und harten Fläche eingesetzt werden kann. Das einzigartige Turbo-Kehrsystem mit Tellerbürsten und Kehrwalze sorgt für doppelte Sauberkeit. Die flach arbeitenden Tellerbürsten nehmen Straßenschmutz aller Art, vom Sand bis zur Getränkedose, sowie nasses Laub und schweres Kehrgut auf. Die Kehrwalze fegt den feinen Staub und sorgt zusätzlich für die optimale Überkopf-Befüllung des Schmutzbehälters von oben. Damit Sie möglichst lange Freude an ihrem Gerät haben, beachten Sie bitte folgende Bedienungsanleitung.

ERST-INBETRIEBNAHME

Montage/Demontage des Schiebebügels

Drücken Sie die Rastfeder am Schiebegriff (Pos.7.12) und verbinden Sie den Schiebebügel (Pos. 7.11) mit den Griffbeschlägen (Pos. 7.13) durch Einrasten der Rastfeder. Befestigen Sie den Schiebebügel an der Maschine, indem Sie den Schiebebügel unter 45° nach vorne neigen und dann die Griffbeschläge in den Rahmen (Pos. 1.12) einrasten. Sobald Sie den Bügel nach hinten oder vorne neigen wird dieser fest mit der Maschine verbunden. Zum Entfernen des Schiebebügels, halten Sie diesen unter 45° nach vorne geneigt und ziehen Sie die Griffbeschläge (Pos. 7.13) nach außen.

Laden der Batterie

Laden Sie die Batterie vor der Erst-Inbetriebnahme auf. Siehe hierzu Kapitel «Laden der Batterie».

HANDHABUNG

Höhenverstellung der Besen

Die Master Sweep 970 ist werksmäßig für ebene Flächen eingestellt.
Der Bürstendruck lässt sich mit Hilfe des Verstellknopfes (Pos. 1.11) stufenlos einstellen:

- Stufe 1-2: neue Bürsten, für ebene Böden
- Stufe 3-4: neue Bürsten, für feuchtes Laub, Sand, nicht ebene Böden (z.B. Waschbeton)
- Stufe 5-8: ältere Bürsten, zur Nachregulierung der Abnutzung



Bitte beachten Sie, dass die Bürsten nur mit leichtem Druck auf dem Boden aufliegen. Tiefere Einstellungen ergeben keine bessere Reinigung und erhöhen den Verschleiß.

Betrieb

Schalten sie die Maschine am Schalter (Pos 10.01) ein und schieben Sie die Kehrmaschine mit normaler Schrittgeschwindigkeit vor sich her (die Bürsten zeigen dabei von Ihnen weg), **den Schiebebügel dabei leicht anheben**. Die seitliche Führungsrolle erleichtert die Reinigung entlang von Kanten. Erhebungen von 2-3 cm können durch leichtes Herunterdrücken des Schiebebügels überfahren werden. Nach dem Kehren Maschine am Schalter (Pos. 10.01) ausschalten und die Batterie wieder aufladen.



Drehen die Bürsten langsamer, ist die Batterie leer und die Maschine muss ausgeschaltet werden um eine Tiefentladung der Batterie zu verhindern.

Die Maschine kann auch ohne Motorunterstützung verwendet werden. Dabei schieben Sie die Maschine einfach ohne den Motor einzuschalten.

Überlastschutz

Die Motoren sind mit einem Überlastschutz ausgestattet, um eine Beschädigung zu verhindern. Bei Überlast (blockierten Besen) schaltet die Maschine automatisch ab. Nach der Abschaltung muss zuerst die Blockierung der Besen (z.B. durch aufgespulte Fäden oder ähnliches) beseitigt werden. Danach kann durch erneutes Einschalten weitergearbeitet werden.

Entleerung

Der Schmutzbehälter muss in regelmäßigen Abständen geleert werden, um ein einwandfreies Kehrergebnis zu ermöglichen. Zum Öffnen des Schmutzbehälters wird der Behältergriff (Pos. 6.05) nach oben gezogen; dann den Behälter herausheben und entleeren. Danach Behälter wieder einhängen und durch Herunterdrücken des Behältergriffes verriegeln.

Lagerung

Die Master Sweep 970 wird am zweckmäßigsten senkrecht abgestellt. Dadurch werden die Bürsten entlastet und der Verschleiß wird verringert.

Laden der Batterie

Das Laden der Batterie erfolgt mit dem serienmäßigen Steckerladegerät. Achtung: Das Laden darf ausschließlich an einem trockenen, gut belüfteten Ort und bei ausgeschalteter Maschine durchgeführt werden. Zum Laden stecken Sie das Kabel in die Ladebuchse der Kehrmaschine (Pos 10.02) und das Netzkabel in einen 230V Versorgungsanschluss. Während des Ladevorganges leuchtet die LED-Anzeige «Netz» am Ladegerät. Leuchtet die LED-Anzeige «Akku voll» ist der Ladevorgang beendet. Aufgrund der vollelektronischen Spannungs- und Strombegrenzung wird ein angeschlossener Akku immer auf optimaler Ladung gehalten und gleichzeitig das gefährliche Überladen verhindert. Der Ladevorgang dauert bei vollständiger Ladung ca. 7-8h. Die Maschine immer mit geladener Batterie lagern, um eine Tiefentladung bei längerer Lagerung zu verhindern. Bei längerer Lagerung die Batterie von Zeit zu Zeit nachladen.

Sicherheitshinweise für den Umgang mit der Batterie



- Nur das mitgelieferte Ladegerät verwenden.
- Funkenbildung beim Umgang mit Kabeln und elektrischen Geräten vermeiden.
- Batteriepole niemals kurzschließen.
- Batterie stets sauber und trocken halten.
- Rauchen Sie nicht und halten Sie offene Flammen und elektrische Funken fern.
- Essen und trinken Sie nicht im Bereich der Batterieladestation.
- Die Batterie nicht gewaltsam öffnen oder der Sonne aussetzen
- Maximale Temperaturen: Anwendung: -15° C ~ 50° C
Laden: 0° C ~ 40° C
Lagerung: -15° C ~ 40° C

PFLEGE

Sie haben sich für ein wartungsfreundliches Produkt entschieden. Es dürfen nur solche Wartungsarbeiten durchgeführt werden, die im nachfolgenden Kapitel beschrieben werden. Alle anderen Wartungsarbeiten sind vom Vertragshändler oder vom Hersteller durchzuführen. Bei allen Arbeiten an der Kehrmaschine muss die Kehrmaschine ausgeschaltet und vom Stromnetz getrennt werden. Arbeiten bei laufendem Motor dürfen nicht erfolgen.

Bürsten

Tellerbürsten, Kehrwalze und Getriebe können mit Wasser gereinigt werden.

Die Bürsten sind aus Polyamid-Material gefertigt. Sollten sich die Bürsten durch unsachgemäße Lagerung verbogen haben, so können diese mit einem Warmluftgebläse (Haarföhn) wieder gerichtet werden. Bitte keine offenen Flammen oder Brenner verwenden.

Reinigung des Gerätes



- Bitte keinen Hochdruckreiniger verwenden.
- Reinigen Sie die Maschine trocken oder mit einem feuchten Tuch.
- Entfernen Sie Verschmutzungen, Fäden, Haare etc. aus den Bürsten und Achsen.
- **Feuchtigkeit beschädigt die elektrischen Bauteile und kann zu Kurzschlüssen führen.**



Um einen leichten und verschleißarmen Betrieb zu gewährleisten, sollten gelegentlich die Bürstenantriebe Pos. 4.03 + 3.02 mit Original Gleitspray eingesprüht werden. Niemals andere Öle oder Fette verwenden.

Austausch der Bürsten

Die Bürsten bestehen aus hochwertigem Material. Nach langjährigem Gebrauch kann es jedoch notwendig werden, diese zu ersetzen. Wir empfehlen immer den kompletten Bürstensatz gleichzeitig auszutauschen.

Für den **Austausch der Tellerbürsten** die Höhenverstellung (Pos. 1.11) auf Stufe 8 stellen und Maschine senkrecht aufrichten. Laufrad in Fahrtrichtung drehen (Lauffläche nach innen). Danach am Schrägrad (Pos. 4L/R) kräftig ziehen und zusammen mit der Achse aus der Maschine nehmen. Danach Tellerbürsten (Pos. 2L/R) zusammen mit Zahnhülse und Kupplung (Pos. 3L/R) kräftig vom Lagerzapfen abziehen.

Achtung: An der Innenseite des Rahmens (Pos. 1.12), sowie an den Schrägradern und Kupplungen (Pos. 3.10) finden Sie Markierungen für L und R. Die Tellerbürsten sind unten je nach Borstenrichtung mit L/// oder R\\\\ bezeichnet. Beim Einbau auf die richtige Zuordnung achten. Die Montage erfolgt in umgekehrter Reihenfolge: Tellerbürsten auf den Lagerzapfen stecken, Kupplungen (Pos. 3.10) und Zahnhülsen einsetzen und dann die Schrägräder wieder einrasten (dabei auf die richtige Stellung achten)- fertig.

Zum **Austausch der Kehrwalze**, Rastlasche an der Walzenaufnahme (Pos. 8.15) drücken. Beim Einsetzen darauf achten, dass keine Borsten eingeklemmt sind und die Rastlasche wieder vollständig in ihrer Ausgangsposition ist.

Garantie

- **4 Jahre Verschleißgarantie auf die Tellerbürsten**
- 2 Jahr auf alle anderen Teile gemäß EU-Recht (Verschleiß ausgenommen)

WARTUNG

Vor jedem Einsatz

- Maschine auf Beschädigungen prüfen
- Tellerbesen und Bürstenwalze auf festgeklemmte Teile und festgefahrene Schmutzteile überprüfen welche, die Beweglichkeit der Bürsten behindern
- überprüfen der Kehrdruckeinstellung

Nach jedem Einsatz

- Batterie laden
- Schmutzbehälter leeren

Zusätzlich alle 10 Betriebsstunden

- Getriebe Pos 3 + 4 reinigen und mit Gleitspray einsprühen

Zusätzlich alle 50 Betriebsstunden

- Bürsten auf Verschleiß prüfen
- Getriebe auf Verschleiß prüfen

FEHLERBEHEBUNG

Gerät ist nur schwer zu schieben

1. Kehrdruckeinstellung überprüfen
2. Gerät reinigen, aufgespulte Schnüre o.ä. entfernen
3. Getriebeteile mit Gleitspray einsprühen
4. Drehrichtung der Tellerbürsten (nach Reparatur) prüfen

Maschine schaltet ab

1. Kehrdruckeinstellung überprüfen
2. Gerät reinigen, aufgespulte Schnüre o.ä. entfernen
3. Gerät wieder einschalten

Bürsten drehen sich nicht bei Motorbetrieb

1. Ladezustand der Batterie prüfen und nachladen (min. 7-8h)

Consignes de sécurité



ATTENTION: A lire et observer impérativement avant l'utilisation de l'appareil!

Si, au moment du déballage, vous constatez une détérioration due au transport, veuillez en informer votre revendeur ou le transporteur. Avant la mise en service, lisez la notice d'utilisation de votre appareil et observez en particulier ces consignes de sécurité

APPLICATION

La balayeuse n'est pas adaptée pour le balayage de liquides. Ne pas balayer d'objets brûlants ou incandescents, comme des cigarettes, des allumettes, etc... Lorsque vous enlevez du verre, du métal ou d'autres matériaux du collecteur de saleté, veuillez utiliser des gants résistants. Cet appareil n'est pas approprié pour ramasser des substances nocives pour la santé. Observez la réglementation sur la prévention des accidents ainsi que les consignes de sécurité dans la notice d'utilisation! L'utilisation dans des locaux à risques d'explosion est interdite.



ATTENTION: ne jamais mettre la main dans la machine en fonctionnement.

UTILISATION

La balayeuse ne doit être utilisée que si elle est en parfait état et sur des surfaces fixées de manière appropriée et suffisamment éclairées. L'opérateur doit utiliser l'appareil conformément aux prescriptions. Dans sa conduite, il doit tenir compte des spécificités locales et, lors du fonctionnement de l'appareil, il doit surveiller les tiers, notamment les enfants.

MAINTENANCE

Les opérations de maintenance ne doivent être effectuées que par des services clientèle agréés ou des spécialistes du domaine qui sont familiarisés avec toutes les prescriptions de sécurité en vigueur. Ces opérations de maintenance ne doivent être effectuées qu'avec une alimentation en courant séparée.

MANIEMENT DE LA BATTERIE

N'utiliser que le chargeur fourni. Eviter la formation d'étincelles lors du maniement de câbles et d'appareils électriques. Ne jamais provoquer de court-circuit dans les pôles de batterie. Ne pas fumer et éviter les flammes ouvertes et les étincelles électriques. Ne pas manger ni boire dans la zone de la station de chargement de la batterie.

ACCESSOIRES ET PIÈCES DE RECHANGE

Seuls des accessoires et pièces de rechange homologués par le fabricant peuvent être utilisés. Les accessoires originaux et les pièces de rechange originales offrent la garantie que l'appareil peut être utilisé en toute sécurité et sans perturbations.

PROTECTION DE L'ENVIRONNEMENT

Veuillez vous assurer que les pièces de rechange et batteries sont éliminées conformément aux prescriptions de sécurité et de protection de l'environnement.

Chère cliente, cher client

Nous sommes heureux que vous ayez choisi un produit de qualité de la société Wetrok.

La Master Sweep 970 est une balayeuse particulièrement puissante et simple à utiliser, équipée d'un entraînement de brosses permanent, qui peut être utilisée sur toute surface plane et dure. Le système de balayage Turbo unique avec des brosses cylindriques et des rouleaux de balayage assure une double propreté. Les brosses cylindriques opérant à plat éliminent les saletés de tout type dans la rue, du sable aux boîtes de boisson, ainsi que les feuilles humides et les débris lourds. Le rouleau de balayage ramasse la poussière fine et garantit par ailleurs un remplissage optimal du collecteur de saleté par le haut. Afin de profiter le plus longtemps possible de votre balayeuse, veuillez prendre connaissance de la notice d'utilisation suivante.

PREMIÈRE MISE EN SERVICE

Montage/Démontage de l'étrier à coulisse

Presser le ressort à cran d'arrêt sur la poignée à coulisse (Pos.7.12) et connecter l'étrier à coulisse (Pos. 7.11) avec les ferrures de la poignée (Pos. 7.13) en encliquetant le ressort à cran d'arrêt. Fixer l'étrier à coulisse sur la machine en inclinant l'étrier à 45° vers l'avant et en encliquetant les ferrures de la poignée dans le cadre (Pos. 1.12). Dès que l'étrier est incliné vers l'arrière ou l'avant, il est connecté de manière fixe à la machine. Pour retirer l'étrier à coulisse, le tenir incliné à 45 % vers l'avant et tirer les ferrures de la poignée (Pos. 7.13) vers l'extérieur.

Chargement de la batterie

Charger la batterie avant la première mise en service. Voir à ce propos chapitre „Charger la batterie“.

MANIEMENT

Réglage en hauteur des balais

La balayeuse Master Sweep 970 est réglée en usine pour des surfaces planes.
La pression des brosses peut être réglée en continu à l'aide du bouton de réglage (Pos. 1.11).

Niveau 1-2: brosses neuves pour sols plans

Niveau 3-4: brosses neuves pour feuilles humides, sable et sols non plans (p. ex. béton lavé)

Niveau 5-8: brosses usées pour ajustage de l'usure



Nous vous prions de veiller à ce que les brosses ne touchent le sol qu'avec une légère pression.
Des réglages plus bas ne donnent pas un nettoyage plus efficace, mais contribuent à une augmentation de l'usure.

Fonctionnement

Mettre la machine sous tension en tournant le commutateur (Pos 10.01) et pousser la balayeuse avec vitesse de marche normale (les brosses s'éloignent de vous) **en élevant légèrement l'étrier à coulisse**. Les rouleaux de guidage latéraux facilitent le nettoyage le long des arêtes. Des élévations de 2-3 cm peuvent être surmontées en pressant légèrement l'étrier à coulisse vers le bas. Après le balayage, tourner le commutateur de la machine en position arrêt (Pos. 10.01) et recharger la batterie.



Si les brosses tournent plus lentement, la batterie est vide et la machine doit être débranchée pour éviter la décharge complète de la batterie.

La machine peut aussi être utilisée sans l'assistance du moteur. Il suffit tout simplement de la pousser sans enclencher le moteur.

Protection contre les surcharges

Les moteurs sont équipés d'une protection contre les surcharges pour éviter les dommages. En cas de surcharge (balais bloqués), la machine est déconnectée automatiquement. A l'issue de la déconnexion, il faut tout d'abord débloquer les balais (fils enroulés ou autres). On peut ensuite reprendre le travail en reconnectant l'appareil.

Vidage

Le collecteur de saleté doit être vidé régulièrement pour garantir un résultat de balayage optimal. Pour ouvrir le collecteur de saleté, tirer sa poignée (Pos. 6.05) vers le haut, retirer le collecteur et le vider. Puis raccrocher à nouveau le collecteur et le verrouiller en pressant sa poignée vers le bas.

Rangement

La meilleure façon de ranger la Master Sweep 970 est de la placer en position verticale, ce qui permet de soulager les brosses et de réduire l'usure.

Charge de la batterie

La charge de la batterie est effectuée avec un chargeur à fiche de série. Attention: La charge ne doit être effectuée que dans un endroit sec et bien aéré et avec une machine en position arrêt. Pour charger, insérer le câble dans la douille de charge de la balayeuse (Pos 10.02) et le câble réseau dans une prise d'alimentation 230V. Pendant le processus de charge, l'affichage LED „Netz“ (réseau) est allumé sur le chargeur. Si l'affichage LED „Akku voll“ (accu plein) est allumé, le processus de charge est terminé. Compte tenu de la limitation entièrement électronique de la tension et du courant, le niveau de charge d'un accu raccordé est toujours optimal, ce qui empêche en même temps toute surcharge dangereuse. Le processus de charge dure environ 7 à 8h pour une charge complète. Toujours ranger la machine avec la batterie chargée pour éviter une décharge complète lors d'un rangement de longue durée. Recharger de temps en temps la batterie lors d'un rangement de longue durée.

Consignes de sécurité pour le maniement de la batterie



- N'utiliser que le chargeur fourni.
- Eviter la formation d'étincelles lors du maniement de câbles et d'appareils électriques.
- Ne jamais provoquer de court-circuit des pôles de batterie.
- Toujours conserver la batterie dans un endroit propre et sec.
- Ne pas fumer et éviter les flammes ouvertes et les étincelles électriques.
- Ne pas manger ni boire dans la zone de la station de chargement de la batterie.
- Ne pas forcer en ouvrant la batterie et ne pas l'exposer au soleil.
- Températures maximales: Utilisation: -15° C ~ 50° C
Charge: 0° C ~ 40° C
Stockage: -15° C ~ 40° C

ENTRETIEN

Vous avez opté pour un produit nécessitant peu d'entretien. Seuls peuvent être effectués les travaux d'entretien décrits au chapitre suivant. Tous les autres travaux d'entretien doivent être effectués par le revendeur agréé ou le fabricant. Pour tous les travaux effectués sur la balayeuse, celle-ci doit être arrêtée et déconnectée du réseau électrique. Les travaux ne doivent pas être effectués avec le moteur en marche.

Brosses

Les brosses cylindriques, rouleaux de balayage et engrenages peuvent être nettoyés à l'eau.

Les brosses sont fabriquées en matériau polyamide. Si les brosses sont déformées par suite d'un stockage incorrect, elles peuvent être redressées à l'aide d'un ventilateur à air chaud (sèche-cheveux). Ne pas utiliser de flamme ouverte ou de brûleur.

Nettoyage de l'appareil



- Ne pas utiliser de nettoyeur haute pression.
- Nettoyer la machine à sec ou avec un chiffon humide.
- Eliminer les saletés, fils cheveux etc. des brosses et axes.
- **L'humidité endommage les composants électriques et peut provoquer des courts-circuits.**



Pour garantir un fonctionnement facile et résistant à l'usure, les mécanismes d'entraînement des brosses Pos. 4.03 + 3.02 doivent être régulièrement entretenus avec un spray lubrifiant. Ne jamais utiliser d'autres huiles ou graisses.

Remplacement des brosses

Les brosses sont faites dans des matériaux de haute qualité. Une utilisation pendant plusieurs années nécessite éventuellement le remplacement de ces brosses. Nous recommandons d'échanger le jeu de brosses complet simultanément.

Pour **l'échange des brosses cylindriques**, régler le déplacement en hauteur (Pos. 1.11) au niveau 8 et placer la machine verticalement. Tourner la roue dans le sens de la marche (surface de course vers l'intérieur). Tirer ensuite vigoureusement sur le pignon à denture hélicoïdale (Pos. 4L/R) et l'enlever avec l'axe de la machine. Puis enlever les brosses cylindriques (pos. 2L/R) en même temps que le manchon et le dispositif d'accouplement (pos. 3L/R) du tourillon.

Attention: Sur les côtés intérieurs du cadre (pos. 1.12) ainsi que sur les pignons à denture hélicoïdale et dispositifs d'accouplement (pos. 3.10), vous trouvez des repères pour L et R. Selon la direction des poils de brosses, les faces inférieures des brosses cylindriques sont repérées avec L/// ou R\\\. Lors du montage, veiller à la disposition correcte. Le montage s'effectue dans l'ordre inverse. Fixer les brosses cylindriques sur le tourillon, insérer les dispositifs d'accouplement (pos. 3.10) et les manchons, puis encliqueter les pignons à denture hélicoïdale (vérifier le positionnement correct) et c'est fini.

Pour **remplacer le rouleau de balayage**, presser le collier de fixation du cylindre de balayage (pos. 8.15). Lors du montage, veiller à ne pas coincer les poils de la brosse et à ce que le collier de fixation se trouve dans sa position de départ correcte.

Garantie

- 4 ans de garantie sur l'usure des brosses cylindriques
- 2 ans de garantie sur toutes les autres pièces selon le droit UE (à l'exception de l'usure)

MAINTENANCE

Avant chaque utilisation

- Vérifier que la machine n'est pas endommagée
- Vérifier les brosses cylindriques et les rouleaux de balayage pour s'assurer que des éléments coincés ou des particules de saleté bloquées n'entravent pas le mouvement des brosses.
- Vérifier le réglage de la pression de balayage

Après chaque utilisation

- Charger la batterie
- Vider le collecteur de saleté

Mesure supplémentaire toutes les 10 heures de fonctionnement

- Nettoyer les engrenages Pos 3 + 4 et y pulvériser un spray nettoyant

Mesure supplémentaire toutes les 50 heures de fonctionnement

- Vérifier l'usure des brosses
- Vérifier l'usure des engrenages

COMMENT RÉSOUDRE LES PROBLÈMES

L'appareil est difficile à déplacer

1. Vérifier le réglage de la pression de balayage
2. Nettoyer l'appareil, enlever les cordons enroulés etc.
3. Vaporiser les éléments d'entraînement avec un spray lubrifiant.
4. Vérifier le sens de rotation des brosses cylindriques (après réparation)

La machine s'arrête

1. Vérifier le réglage de la pression de balayage
2. Nettoyer l'appareil, enlever les cordons enroulés etc.
3. Remettre l'appareil en route

Les brosses ne tournent pas lorsque le moteur fonctionne

1. Vérifier l'état de charge de la batterie et recharger (min. 7 à 8h)

INDICAZIONI PER LA SICUREZZA

 **ATTENZIONE:** Leggere attentamente prima dell'uso!

Se disimballando l'apparecchio si osservano danni dovuti al trasporto contattare il rivenditore o il trasportatore. Prima della messa in funzione leggere le istruzioni d'uso dell'apparecchio e rispettare in particolare le indicazioni per la sicurezza.

IMPIEGO

La spazzatrice non è adatta alla raccolta di liquidi. Non raccogliere oggetti incandescenti o in fiamme, come per es. sigarette, fiammiferi e simili. Rimuovendo vetro, metallo o altri materiali dal contenitore dello sporco utilizzare guanti adeguati. Questo apparecchio non è adatto alla raccolta di sostanze pericolose per la salute. Rispettare i regolamenti antinfortunistici e le indicazioni tecniche sulla sicurezza delle istruzioni d'uso! È vietato l'uso in ambienti a rischio di esplosione.

 **ATTENZIONE :** non mettere le mani nella macchina in funzione.

USO

Utilizzare la spazzatrice esclusivamente in perfette condizioni di funzionamento e su superfici adeguate, stabili e sufficientemente illuminate. L'utente deve utilizzare l'apparecchio in modo conforme. Deve rispettare le indicazioni locali durante l'utilizzo. Durante il lavoro con l'apparecchio fare attenzione a terzi, in particolare ai bambini.

MANUTENZIONE

La revisione deve essere eseguita esclusivamente da centri di assistenza autorizzati o da personale specializzato a conoscenza di tutte le normative rilevanti sulla sicurezza. Eseguire la manutenzione esclusivamente con cavo elettrico scollegato dalla rete.

USO DELLA BATTERIA

Utilizzare esclusivamente il caricatore in dotazione. Evitare la formazione di scintille durante l'impiego di cavi o apparecchiature elettriche. Non mettere in cortocircuito i poli della batteria. Non fumare e tenere le distanze da fiamme libere o scintille. Non mangiare o bere nelle vicinanze della stazione di ricarica.

ACCESSORI E RICAMBI

Impiegare esclusivamente accessori e ricambi autorizzati dal costruttore. Accessori e ricambi originali offrono una garanzia di utilizzo sicuro e perfetto dell'apparecchio.

AMBIENTE

Ricambi e batterie devono essere smaltiti in modo sicuro e nel rispetto dell'ambiente.

Gentile cliente,

La ringraziamo per aver scelto un prodotto di qualità della casa Wetrok.

La Master Sweep 970 è una spazzatrice particolarmente efficiente e semplice da utilizzare con azionamento spazzole permanente, impiegabile su qualsiasi superficie piana e dura. Il particolare sistema a spazzola-turbo con spazzole piane e rullo garantisce una pulizia perfetta. Le spazzole piane raccolgono la sporcizia di ogni genere, dalla sabbia alla lattina di bibita, foglie bagnate e sporco grossolano pesante. Il rullo raccoglie la polvere fine e garantisce anche un ottimale riempimento del contenitore dello sporco dall'alto. Per poter utilizzare a lungo il Suo apparecchio La preghiamo di seguire le istruzioni d'uso.

PRIMA MESSA IN FUNZIONE

Montaggio / Smontaggio del manubrio

Premere il fermo del manubrio (Pos.7.12) e collegare il manubrio (Pos. 7.11) con il supporto del manubrio (Pos. 7.13) inserendo il fermo. Fissare il supporto alla macchina inclinando il manubrio di 45° in avanti e inserendo i supporti nel telaio (Pos. 1.12). Inclinando il manubrio in avanti o indietro esso si collega saldamente alla macchina. Per asportare il manubrio inclinarlo in avanti di 45° e tirare verso l'esterno i supporti (Pos. 7.13).

Carica batteria

Caricare le batterie prima del primo impiego. Vedere capitolo „Carica batteria“.

UTILIZZO

Regolazione altezza spazzole

La Master Sweep 970 è impostata in fabbrica per pavimenti in piano.

La pressione delle spazzole può essere regolata in continuo tramite la manopola (Pos. 1.11):

Livello 1-2: spazzole nuove, per pavimenti in piano

Livello 3-4: spazzole nuove, per foglie umide, sabbia, pavimenti non in piano (graniglia di cemento)

Livello 5-8: spazzole usate, per la compensazione dell'usura



Attenzione: le spazzole devono poggiare sul pavimento solo con una leggera pressione. Una regolazione più bassa non comporta una pulizia migliore ma aumenta l'usura.

Azionamento

Mettere in moto la macchina con l'interruttore (Pos 10.01) e spingere la spazzolatrice a passo normale davanti a sé (le spazzole si dirigono verso l'esterno), **sollevare leggermente il manubrio**. I rulli guida esterni facilitano la pulizia lungo i bordi. Dislivelli di 2-3 cm possono essere superati premendo leggermente verso il basso il manubrio. Dopo la pulizia spegnere la macchina con l'interruttore (Pos. 10.01) e caricare la batteria.



Se le spazzole girano più lentamente la batteria è scarica, la macchina deve essere spenta per evitare di scaricare completamente la batteria.

La macchina può essere utilizzata anche a motore spento. Spingere semplicemente la macchina senza azionare il motore.

Protezione sovraccarico

I motori sono provvisti di protezione da sovraccarico per evitare danni. In caso di sovraccarico (spazzole bloccate) la macchina si spegne automaticamente. Dopo aver spento i motori rimuovere il materiale che blocca le spazzole (per esempio fili aggrovigliati o simili). Quindi è possibile proseguire nel lavoro riaccendendo la macchina.

Svuotamento

Il contenitore dello sporco deve essere vuotato a intervalli regolari per ottenere un perfetto risultato di pulizia. Per l'apertura del contenitore dello sporco tirare verso l'alto la maniglia del contenitore (Pos. 6.05), quindi sollevare il contenitore e vuotarlo. Quindi reinserire il contenitore e bloccare premendo la maniglia verso il basso.

Deposito

La Master Sweep 970 viene parcheggiata verticalmente. Ciò permette di non caricare le spazzole e ridurre l'usura.

Carica batteria

Le batterie vengono caricate con il caricatore in dotazione. Attenzione: la ricarica deve essere effettuata esclusivamente in un luogo asciutto e aerato, a macchina spenta. Per la ricarica inserire il cavo nella presa apposita della spazzolatrice (Pos 10.02) e il cavo di rete in una presa elettrica da 230V. Durante la ricarica il LED del caricatore indica „rete“. Quando si accende il LED „batteria carica“ il processo di ricarica è completo. Grazie al controllo elettronico di tensione e corrente elettrica la batteria collegata viene mantenuta a livelli di carica ottimali impedendo contemporaneamente i pericolosi sovraccarichi. La ricarica dura circa 7-8 ore per una ricarica completa. Parcheggiare la macchina sempre con batteria carica per evitare uno scaricamento eccessivo in caso di fermo prolungato. In caso di fermi prolungati si consiglia di caricare ogni tanto la batteria.

Indicazioni di sicurezza per la manipolazione della batteria



- Utilizzare esclusivamente il caricatore in dotazione.
- Evitare la formazione di scintille durante l'impiego di cavi o apparecchiature elettriche.
- Non mettere in cortocircuito i poli della batteria.
- Conservare le batterie in luogo pulito e asciutto.
- Non fumare e tenere le distanze da fiamme libere o scintille.
- Non mangiare o bere nelle vicinanze della stazione di ricarica.
- Non aprire le batterie e non esporre ai raggi solari
- Temperature massime: Utilizzo: -15° C ~ 50° C
Ricarica: 0° C ~ 40° C
Conservazione: -15° C ~ 40° C

MANUTENZIONE E CURA

Ha scelto un prodotto di facile manutenzione. Devono essere eseguiti esclusivamente i lavori di manutenzione descritti nel seguente capitolo. Qualsiasi altro intervento di manutenzione deve essere eseguito dal fornitore o produttore. Per qualsiasi intervento sulla spazzatrice la macchina deve essere spenta e scollegata dalla rete elettrica. Non eseguire interventi a motore acceso.

Spazzole

Spazzole piane, rullo e ingranaggi possono essere lavati con acqua. Le spazzole sono in poliammide. Se le spazzole si fossero deformate a causa di una conservazione non corretta è possibile rimetterle in forma con l'utilizzo di un asciugacapelli e aria calda. Non impiegare fiamme libere o bruciatori.

Pulizia dell'apparecchio



- Non impiegare compressori.
- Pulire la macchina con un panno asciutto o umido.
- Rimuovere sporczia, fili, capelli, ecc. da spazzole e perni.
- **L'umidità danneggia i componenti elettrici e può provocare cortocircuito.**



Per garantire un funzionamento facile e senza usura è necessario spruzzare regolarmente gli ingranaggi delle spazzole Pos. 4.03 + 3.02 con Spray lubrificante originale. Non impiegare mai altri oli o grassi.

Sostituzione delle spazzole

Le spazzole sono in materiali di alta qualità. Dopo anni di utilizzo può comunque rendersi necessaria la sostituzione. Consigliamo di sostituire sempre contemporaneamente tutto il set di spazzole.

Per la **sostituzione delle spazzole piane** regolare l'altezza (Pos. 1.11) sul livello 8 e posizionare la macchina verticalmente. Girare la ruota in direzione di guida (superficie di rotazione verso l'interno). Quindi tirare con forza la rotella verticale (Pos. 4L/R) ed estrarre insieme all'albero dalla macchina. Quindi sfilare le spazzole piane (Pos. 2L/R) insieme a bussola e raccordo (Pos. 3L/R) dal supporto cuscinetto.

Attenzione: all'interno del telaio (Pos. 1.12), sulle ruote verticali e sui raccordi (Pos. 3.10) si trova la marcatura L e R. Le spazzole piane sono contrassegnate inferiormente a seconda della direzione delle spazzole con L/// o R\\ per sinistra e destra rispettivamente. Durante il montaggio rispettare il senso di rotazione. Il montaggio avviene con sequenza contraria: inserire le spazzole piane sul supporto cuscinetto, inserire raccordi (Pos. 3.10) e bussole e quindi inserire le ruote verticali (attenzione alla corretta posizione).

Per la **sostituzione dei rulli**, premere il risvolto sull'inserzione del rullo (Pos. 8.15). Durante l'inserimento fare attenzione a non incastrare le setole della spazzola e a posizionare correttamente il risvolto nella posizione iniziale.

Garanzia

- 4 anni di garanzia per usura delle spazzole piane
- 2 anni sugli altri componenti conformemente alle normative UE (escluso usura)

MANUTENZIONE

Prima di ogni utilizzo

- Controllare la presenza di eventuali danni alla macchina
- Controllare spazzole e rullo per l'eventuale presenza di parti bloccate o sporcie che potrebbero compromettere il movimento delle spazzole
- Controllare la regolazione delle spazzole

Dopo ogni impiego

- Caricare la batteria
- Vuotare il contenitore dello sporco

Inoltre, ogni 10 ore di funzionamento

- Pulire e lubrificare con spray i componenti Pos. 3 + 4

Inoltre, ogni 50 ore di funzionamento

- Controllare l'usura delle spazzole
- Controllare l'usura degli ingranaggi

ELIMINAZIONE ERRORI

L'apparecchio è difficile da spingere

1. Controllare la regolazione in altezza delle spazzole
2. Pulire l'apparecchio, rimuovere fili o simili aggrovigliati
3. Lubrificare gli ingranaggi con spray
4. Controllare la direzione di rotazione delle spazzole piane (dopo riparazione)

La macchina si spegne

1. Controllare la regolazione in altezza delle spazzole
2. Pulire l'apparecchio, rimuovere fili o simili aggrovigliati
3. Accendere nuovamente l'apparecchio

Le spazzole non girano quando il motore è in moto

1. Controllare la carica della batteria e ricaricare (min. 7-8ore)

INSTRUCCIONES DE SEGURIDAD



ATENCIÓN: ¡Antes de utilizar el aparato, lea las instrucciones y preste atención!

Si al desembalar constatare daños ocasionados durante el transporte, notifique a su proveedor o al transportista. Antes de la primera puesta en marcha lea detenidamente el manual de instrucciones de su aparato y preste especial atención a las instrucciones de seguridad.

USO

La barredora no es apropiada para el barrido de líquidos. No barrer objetos inflamados o candentes como por ej.: cigarrillos, cerillas o similares. Por favor, sírvase emplear siempre guantes gruesos al extraer del depósito de suciedad vidrio, metal u otros materiales peligrosos. Este aparato no está indicado para la recogida de sustancias peligrosas para la salud. ¡Tenga en cuenta tanto la reglamentación para evitar accidentes, como las instrucciones de seguridad en el manual de instrucciones! Está prohibido usar la barredora en habitáculos con peligro de explosión.



ATENCIÓN: no meta nunca la mano en la máquina mientras está funcionando.

MANEJO

Utilice la barredora solamente en estado impecable y en superficies indicadas y fijas y suficientemente iluminadas. La persona que use el aparato debe hacerlo de manera adecuada. Deberá tener en cuenta las restricciones locales para la forma de manejar el aparato, y mientras esté trabajando con él deberá prestar atención a terceros, especialmente a niños.

MANTENIMIENTO

Sólo podrán hacer reparaciones los puntos de servicio de atención al cliente autorizados o especialistas que conocen todas las normativas relevantes de seguridad. Trabajos de mantenimiento sólo podrán realizarse con el suministro eléctrico desconectado.

INSTRUCCIONES PARA EL USO DE LA BATERÍA

Utilice solamente el cargador que le ha sido entregado con el aparato. Evite la creación de chispas durante el contacto con cables y otros aparatos eléctricos. Nunca ponga en cortocircuito los polos de la batería. No fume y mantenga alejadas llamas y chispas. No beba ni coma cerca del cargador de batería.

ACCESORIOS Y PIEZAS DE RECAMBIO

Solamente se deben utilizar accesorios y piezas de recambio autorizados por el fabricante. Accesorios y piezas de recambio originales garantizan un funcionamiento del aparato seguro y sin dificultades técnicas.

PROTECCIÓN DEL MEDIO AMBIENTE

Preocúpese de una eliminación acorde con el medioambiente de piezas de recambio y baterías.

Estimada clienta, estimado cliente:

Nos alegramos de que se haya decidido por la compra de un producto de calidad de la casa Wetrok.

La Master Sweep 970 es una barredora con propulsión de cepillos permanente de gran potencia y fácil uso que puede ser utilizada en cualquier superficie lisa y dura. El sistema único de barrido Turbo con cepillos disco y rodillos de barrido proporciona una limpieza doble. Los cepillos disco planos recogen todo tipo de suciedad en la calles, desde arena fina hasta latas de bebida, así como hojarasca húmeda y otros desperdicios difíciles. Los rodillos de barrido barren el polvo fino y se ocupan, además, de un óptimo relleno del depósito de suciedades. Siga las siguientes instrucciones para así poder disfrutar de su aparato durante mucho tiempo.

PRIMERA PUESTA EN MARCHA

Montaje/Desmontaje de la barra de empuje

Pulse el resorte de trinquete en el asa de empuje (Pos. 7.12) y una la barra de empuje (Pos. 7.11) con la barra de soporte fijadora (Pos. 7.13) encajando el resorte de trinquete. Ajuste el asa de empuje a la máquina inclinando hacia adelante el asa de empuje a unos 45° y encaje después la barra soporte fijadora en el armazón (Pos. 1.12). En cuanto usted incline la barra hacia detrás o hacia adelante ésta se ajustará fijamente a la máquina. Para quitar la barra de empuje colóquela inclinandola 45° hacia adelante y tire de la barra soporte fijadora (Pos. 7.13) hacia afuera.

Cargar batería

Cargue la batería antes de la primera puesta en marcha. Véase el capítulo "Cargar batería".

MANEJO

Ajuste de altura del cepillo

La barredora Master Sweep 970 viene regulada de fábrica para superficies llanas. El botón de ajuste (Pos. 1.11) permite regular de manera continua la presión de los cepillos:

Nivel 1-2: cepillos nuevos, para suelos llanos

Nivel 3-4: cepillos nuevos, para hojarasca húmeda, arena, suelos nos llano (p. ej. hormigón de árido visto)

Nivel 5-8: cepillos usados, para regulación posterior de desgaste



Por favor, tenga en cuenta que los cepillos se apoyan sobre el suelo solo con una presión suave. Ajustes más bajos de los cepillos no ofrecen una limpieza mejor y aumentan el desgaste.

Funcionamiento

Ponga en marcha la máquina presionando el interruptor (Pos 10.01) y empuje la barredora a velocidad de paso (los cepillos le indicarán el camino) **alzando ligeramente la barra de empuje**. Las poleas guías laterales facilitan la limpieza de bordes. Elevamientos de 2-3 cm se pueden salvar presionando ligeramente la barra de empuje. Apague la máquina después del barrido pulsando el interruptor (Pos. 10.01) y cargue la batería nuevamente.



Si los cepillos giran más lentamente se debe a que la batería está baja. En este caso hay que desconectar la máquina para evitar una descarga total de la batería.

La máquina de barrer también se puede utilizar sin ayuda del motor. Para ello, empuje la máquina sin encender el motor.

Protección contra sobrecarga

Para evitar un deterioro de los motores éstos están dotados de un sistema de protección contra sobrecarga. En caso de sobrecarga (cepillos bloqueados) la máquina se desconecta automáticamente. Tras la desconexión primeramente hay que desbloquear los cepillos (p. ej. mediante bobinas de cordón o similares). Después se puede continuar con el trabajo poniendo de nuevo en marcha la máquina de barrer.

Vaciado

Se debe vaciar el depósito de suciedad regularmente para obtener un resultado de barrido óptimo. Para abrir el depósito de suciedad, tire hacia arriba del asa del contenedor (Pos. 6.05); después saque el depósito y lo vacíe. Después, vuelva a colgar el depósito y lo bloquee presionando el asa del depósito.

Almacenamiento

Es conveniente guardar la barredora Master Sweep 970 en posición vertical. De esta manera los cepillos soportarán menos peso y se disminuirá el desgaste.

Cargar la batería

La batería se carga con el cargador de serie. Atención: la carga sólo se podrá realizar en un lugar seco y bien ventilado; y la máquina deberá estar desconectada. Para cargar conecte el cable al conector de carga de la máquina de barrer (Pos 10.02) y el cable de corriente a un enchufe con una potencia de 230 V. Durante el proceso de carga se iluminará el indicador LED "Netz" (red) del cargador. El proceso de carga habrá terminado cuando se ilumine el indicador LED "Akku voll" (batería cargada). Gracias a un dispositivo electrónico para la limitación de voltaje y de corriente, la carga de la batería conectada siempre es óptima y al mismo tiempo se evitará una sobrecarga peligrosa. Una carga completa de la batería dura aprox. 7-8h. Guarde la máquina siempre con la batería cargada para evitar una descarga completa, en caso de que no vaya a usar la máquina durante un largo período de tiempo. Se recomienda recargar la batería de vez en cuando si no se usa la máquina durante un largo período de tiempo.

Instrucciones de seguridad para la batería



- Utilice solamente el cargador que ha recibido.
- Evite la creación de chispas por el contacto con cables y otros aparatos eléctricos.
- Nunca poner en cortocircuito los polos de la batería.
- Mantenga la batería siempre limpia y seca.
- No fume y procure que no haya cerca ni llamas ni chispas eléctricas.
- No beba ni coma en la zona de carga de la batería.
- No abra la batería violentamente y no la exponga al sol.
- Temperaturas máximas: Utilización: -15° C ~ 50° C
Carga: 0° C ~ 40° C
Almacenamiento: -15° C ~ 40° C

MANTENIMIENTO

Usted ha adquirido un producto de fácil mantenimiento. Solamente se podrán realizar los trabajos de mantenimiento que se describen en capítulo siguiente. Todos los demás trabajos de mantenimiento deberán ser realizados por el concesionario oficial o por el fabricante. La barredora deberá estar desconectada y desenchufada de la corriente eléctrica para todos los trabajos de mantenimiento. No están permitidos trabajos de mantenimiento con el motor en marcha.

Cepillos

Los cepillos disco, los rodillos de barrido y los engranajes se pueden limpiar con agua.

Los cepillos son de poliamida. Si los cepillos se deforman a causa de un almacenamiento inadecuado, pueden volver a su forma original con ayuda de ventilación de aire caliente (secador de pelo). No utilice llamas o un quemador.

Limpeza del aparato



- No utilice un limpiador de alta presión.
- Limpie la máquina en seco o con un trapo húmedo.
- Elimine residuos, hebras, hilos, pelos, etc. de los cepillos y ejes.
- **La humedad daña los componentes eléctricos y puede causar cortocircuitos.**

Mantenimiento del engranaje



Para garantizar un funcionamiento fácil y poco desgaste lubrique de vez en cuando el engranaje de los cepillos, Pos. 4.03 + 3.02, con spray deslizando original (Gleitspray). No utilice nunca otro tipo de aceite o grasa.

Cambio de los cepillos

Los cepillos han sido fabricados con material de alta calidad. No obstante, es posible que sea necesario cambiarlos tras años de uso. Le recomendamos que cambie siempre todo el kit de cepillos al mismo tiempo.

Para **cambiar los cepillos disco** posicione el ajuste de altura (Pos. 1.11) en el nivel 8 y coloque la máquina en posición vertical. Gire la rueda portadora en sentido de marcha (superficie de rodadura hacia dentro). Después, tire con fuerza de la rueda oblicua (Pos. 4L/R) y sáquela de la máquina junto con el eje. Después, saque con fuerza los cepillos disco (Pos. 2L/R) junto con las ruedas dentadas y el enganche (Pos. 3L/R) del perno de almacenamiento. Atención: En el interior del borde (Pos. 1.12), así como en las ruedas oblicuas y los enganches (Pos. 3.10) encontrará la marcación L y R. Los cepillos de disco están ambos marcados en la parte inferior con L/// o R\\\\ según dirección de las cerdas. Para el montaje preste atención a asignar correctamente las marcaciones. El montaje se realizará en orden contrario: meta los cepillos disco en el perno de almacenamiento, introduzca los acomplamientos (Pos. 3.10) y las ruedas dentadas y después encaje las ruedas oblicuas nuevamente (con cuidado de montarlas en la posición correcta) - y ya está.

Para **cambiar los rodillos de barrido**, presione lengüeta de encaje en el soporte de los rodillos (Pos. 8.15). Al colocarlos tenga cuidado de no pillar ninguna cerda y que lengüeta de encaje esté totalmente en su posición de inicio.

Garantía

- 4 años de garantía en desgaste de los cepillos disco
- 2 años en todas las demás piezas según derecho comunitario (el desgaste queda excluido)

MANTENIMIENTO

Antes de cada uso

- Comprobar posibles deterioros en la máquina
- Comprobar los cepillos disco y los rodillos de barrido por si hubiese piezas bloqueadas y/o sucias que puedan dificultar la movilidad
- Comprobar ajuste de presión de barrido

Después de cada uso

- Cargar batería
- Vaciar contenedor de suciedad

Después de 10 horas de uso

- Limpiar engranajes, Pos 3 + 4, y lubricar con spray deslizando (Gleitspray)

Después de 50 horas de uso

- Comprobar desgaste de cepillos
- Comprobar desgaste de engranajes

SOLUCIONAR PROBLEMAS

Dificultad al empujar el aparato

1. Comprobar ajuste de presión de barrido
2. Limpiar el aparato, eliminar bobinas de cordón o similares
3. Lubricar piezas del engranaje con spray deslizando (Gleitspray)
4. Comprobar el sentido de giro de los cepillos disco (trás una reparación)

La máquina se desconecta

1. Comprobar ajuste de presión de barrido
2. Limpiar el aparato, eliminar bobinas de cordón o similares
3. Conectar nuevamente el aparato

Los cepillos no se mueven y el motor está en marcha

1. Comprobar el estado de carga de la batería y recargarla (mínimo 7-8h)

SAFETY INSTRUCTIONS



ATTENTION: Familiarize yourself fully with this product before use!

In the case that transport damages are detected when unpacking the unit, please inform your retailer and/or the shipping company. Please read the operating instructions carefully before attempting to use this unit and heed the given instructions.

USE

The sweeping machine is only to be used when it is in good repair. The machine is not suited for the sweeping of liquids. Please do not sweep any burning or glowing matters such as cigarettes, matches etc. When removing glass, metal or other materials from the waste container, please use robust gloves. This unit is not suited for the sweeping of materials that are dangerous to your health. Please heed the rules for accident prevention as well as the safety-relevant instructions in the operating manual! Operating the unit in rooms containing explosives is not allowed.



WARNING: never reach into the machine with your hand while it is running

OPERATION

The operator may only use the unit in accordance with its intended use. During operation, the local conditions must be considered and attention must be paid to third persons, especially to children.

MAINTENANCE

Repairs are only to be carried out by authorized service stations or by specialists who are familiar with all relevant safety regulations.

HANDLING THE BATTERY

Only use the charger provided. Avoid causing any sparks when handling cables and electrical devices. Never short-circuit the battery terminals. Do not smoke, and keep away from open flames and electric sparks. Do not eat and drink near the battery charger unit.

ACCESSORY AND SPARE PARTS

Only accessory and spare parts approved by the manufacturer may be used. The use of the original accessory and spare parts ensures a safe and trouble-free operation of the unit.

ENVIRONMENTAL PROTECTION

All replacement parts and batteries are to be disposed of in accordance with the relevant environmental protection regulations.

Dear Customers,

Thank you for choosing one of our high-quality Wetrok products.

The MASTER SWEEP 970 system is an especially efficient hand sweeping machine with a permanent brush drive that is simple to operate and can be used for all even and hard surfaces. The unique Turbo sweeping system with circular brushes and sweeping rolls guarantees double cleanliness. The circular brushes collect all kinds of dirt from the road, from fine dust to empty cans, wet leaves and even heavy garbage. The sweeping rolls collect fine dust, and, in addition, ensure the optimal overhead filling of the dirt container. In order to guarantee a long service life of your sweeping machine, the following operating instructions must be observed.

FIRST START-UP

Assembly of the sliding handle

Push the catch spring of the sliding handle (item.7.12) and connect the sliding handle (item.7.11) with the handle fittings (item 7.13) by engaging the catch spring. To fit handle to the sweeper frame (Pos 1.12) fold the handle forward to an angle of 45° towards the front brushes, the handle holder will snap into position. To fix the handle move the handle back to normal sweeping position.

Charging the battery

Charge the battery prior to the first start-up. Please see the chapter “charging the battery“.

OPERATION

Height adjustment of the brooms

The MASTER SWEEP 970 sweeping machine is factory adjusted for even surfaces. The brush pressure can be freely adjusted with the adjusting button (item 1.11).

Step 1-2: new brushes for all even surfaces

Step 3-4: new brushes for wet leaves, sand, uneven floors (e.g. washed-out concrete)

Step 5-8: older brushes for readjustment of the worn brush parts.



Please ensure that the brushes rest only lightly on the floor. A lower brush position does not bring about better cleaning results and instead may increase the wear on the brushes.

Operation

Turn on the switch (item 10.01) and push the sweeping machine in front of you at normal walking speed (the brushes will point in the opposite direction) and **lift the sliding handle slightly**. Bumps with a height of 2-3 cm can be easily driven over by lightly pushing down on the sliding handle. After termination of the brushing process, turn off the switch (item 10.01) of the machine and recharge the battery



The machine must be turned off as soon as the brushes start to spin slowly –in order to prevent a total discharge and damage of the battery.

The machine can also be operated without its motor. In this case, simply push the machine without turning on the motor.

Overload protection

The motor is provided with an overload protection in order to prevent damage to the machine. In the case of an overload (jammed brooms) the machine turns off automatically. If this should occur, the first step is to remove the blockage in the brooms (e.g. due to spooled cords etc.). Thereafter, operation can be continued by restarting the motor.

Emptying the waste container

The waste container must be emptied at regular intervals in order to ensure efficient sweeping results. To open the waste container, pull the container handle (item 6.05) upward. After removing and emptying the waste container, replace it and lock it in by pushing down on the container handle.

Storage

The MASTER SWEEP 970 sweeping machine can be best stored vertically. In this position, the brushes are protected against damage and the wear will be reduced.

Charging the battery

The battery will be charged with the serial socket battery charger. Attention: charging is only to be carried out in a dry, well ventilated room with turned off machine. In order to charge the machine, insert the cable into the charging socket of the sweeping machine (item 10.02) and the line cord into a 230V outlet. The LED "Netz" display of the battery charger flashes while the battery is being charged. The LED "Akku voll" display flashes as soon as the charging process has been completed. After termination of the charging process, the power supply unit must be separated from the mains and the machine. The complete charging process takes approx. 7-8 hours. Always store the machine with charged battery in order to prevent a total discharge if the machine is stored without use for a long time. In the case of a long storage time, please recharge the battery from time to time.

Only for the U.S.A. – Charger Typ FW7318M/12

The charger flashes yellow while the battery is being charged. The LED flashes green as soon as the charging has been completed.

Safety instructions for handling the battery



- Only use the provided battery charger.
- Prevent the occurrence of sparks when handling cables and electrical units.
- Never short-circuit the battery poles.
- Always keep batteries clean and dry.
- Do not smoke and keep away unshielded flames and electrical sparks.
- Do not eat and drink in the area of the battery charging station.
- Do not open the battery by force and do not expose it to the sun
- Maximum temperatures: Application: -15° C ~ 50° C
Charge: 0° C ~ 40° C
Storage: -15° C ~ 40° C

MAINTENANCE

You have chosen a maintenance-friendly product. The customer may only carry out maintenance work described in the following chapter. All other maintenance work must be done by an authorized dealer or by the manufacturer. For all maintenance work, the sweeping machine must be turned off and be disconnected from the mains supply. Maintenance work with running motor is not allowed.

Brushes

The circular brushes, the sweeping roller and the drive system can be cleaned with water.

The brushes are made of polyamide. In the case that the brushes become twisted by inexpert storage, they can be readjusted by means of a hot air blower (such as a hair-dryer). Please do not use any unshielded flames or burners.

Cleaning of the unit



- Please do not use any high-pressure cleaning systems.
- Clean the machine dry or with a damp cloth.
- Remove grime, threads, hair etc. from the brushes and from the axles.
- **Humidity may damage the electrical devices and may cause short circuits.**

Maintenance of the gears



In order to ensure an easy and wear-resistant operation, the brush gears (items 4.03 + 3.02) should be sprayed with the original lubricant spray from time to time. Never use any other oils or grease.

Exchanging brushes

The brushes are made of high-quality material. After using them many years, it may be necessary to replace them. We recommend replacing the complete brush set at the same time.

For the **replacement of the circular brushes**, set the height adjustment (item 1.11) to step 8 and place the machine in a vertical position. Make sure that the wheels are in a vertical position (wheel is at the inner part of the brush). Next, pull the tilted wheel (item 4L/R) strongly and remove it from the machine together with the shaft. Strongly pull off the circular brushes (item 2L/R) together with the tooth sleeves and the clutch (item 3L/R) from the journal. Note: On the inside of the frame (item 1.12) and on the inclined wheels and on the clutches (item 3.10) you will find markings for L and R. The circular brushes are marked on the bottom with L/// or R\\ depending on the direction of the bristles. During the assembly, make sure that the coordination is correct. The assembly is carried out in reverse order. Fit the circular brushes into the journal, insert the clutch (item 3.10) and the tooth sleeves and engage the tilted wheels (please make sure that the wheels are in the correct position) – and you are ready to go.

For the replacement of the **sweeping roll**, press on the stop bracket of the roll seating (item 8.15). During the assembly, ensure that the bristles are not pinched laterally and that the snap bracket is returned to its correct starting position.

Guarantee

- **4 year warranty on the circular brooms**
- 2 year warranty on all other parts in accordance with the EU regulations (wear excluded)

MAINTENANCE

Prior to each use

- Check the machine for damage
- Check the circular brushes and the brush rolls for jammed parts and deadlocked dirt particles that could hinder the rotation of the brushes
- ensure that the sweeping pressure adjustment is correct

After each use

- charge the battery
- empty the waste container

Additionally, every 10 operating hours

- clean gear (item 3 + 4) and spray it with lubricant spray

Additionally, every 50 operating hours

- check brushes for wear
- check gear for wear

TROUBLESHOOTING

What should be done when the unit does not run smoothly?

1. Check the sweeping pressure adjustment
2. Clean the unit and remove spooled cords etc.
3. Spray the gear parts with the special lubricant spray.
4. Make sure that the direction of rotation of the circular brushes (after repair) is correct

Machine switches itself off

1. check the brush pressure setting
2. clean the device, remove any tangled string etc. caught inside.
3. turn the device on again

Brushes do not turn during motor-driven operation

1. check the battery-charge condition and recharge (min. 7-8 hrs)

VEILIGHEIDSINSTRUCTIES



LET OP: Voor gebruik van de machine beslist lezen en in acht nemen!

Als u bij het uitpakken transportschade vaststelt, waarschuw dan uw handelaar of de transporteur. Lees vóór de ingebruikneming de gebruiksaanwijzing van uw machine en let vooral op deze veiligheidsinstructies.

GEBRUIK

De veegmachine is geschikt niet voor het opvegen van vloeistoffen. Geen brandende of gloeiende voorwerpen opvegen, zoals sigaretten, lucifers en dergelijke. Draag stevige handschoenen wanneer u glas, metaal of ander materiaal uit de afvalbak verwijdert. Deze machine is niet geschikt voor het opvegen van stoffen die gevaarlijk zijn voor de gezondheid. Neem de regelingen voor ongevallenpreventie en de veiligheidstechnische instructies in de gebruiksaanwijzing in acht! Het gebruik in ruimtes met explosiegevaar is verboden.



LET OP: Kom nooit met uw handen in de lopende machine.

BEDIENING

Gebruik de veegmachine alleen in perfecte toestand en op stevige en voldoende verlichte oppervlakken. De gebruiker moet de machine volgens de voorschriften gebruiken. Hij moet bij het rijden rekening houden met de lokale omstandigheden en bij het werken met de machine letten op anderen, in het bijzonder op kinderen.

ONDERHOUD

Reparaties mogen alleen worden uitgevoerd door een geautoriseerde klantendienst of door vakmensen op dit gebied die alle relevante veiligheidsvoorschriften kennen. Onderhoudswerkzaamheden mogen alleen worden uitgevoerd als de stroomtoevoer uitgeschakeld is.

OMGANG MET DE ACCU

Gebruik alleen het bijgeleverde laadapparaat. Voorkom het ontstaan van vonken bij het omgaan met kabels en elektrische machines. Sluit accupolen nooit kort. Rook niet en houd open vuur en elektrische vonken uit de buurt. Eet en drink niet in de buurt van het acculaadstation.

TOEBEHOREN EN RESERVEONDERDELEN

Er mogen alleen toebehoren en reserveonderdelen worden gebruikt die door de fabrikant goedgekeurd zijn. Originele toebehoren en onderdelen garanderen dat de machine veilig en zonder storingen kan worden gebruikt.

MILIEUBESCHERMING

Zorg voor veilige en milieubewuste afvoer van vervangen onderdelen en accu's.

Geachte klant,

Wij zijn blij dat u een kwaliteitsproduct van Wetrok hebt gekozen.

De Master Sweep 970 is een bijzonder krachtige en eenvoudig te bedienen veegmachine met permanente borstelaandrijving, die op elk vlak en hard oppervlak kan worden gebruikt. Het unieke turboveegsysteem met schijfborstels en veegwals zorgt er voor dat alles dubbel schoon wordt. De vlak werkende schijfborstels nemen alle soorten straatvuil, van zand tot blikjes, natte bladeren en zwaar vuil op. De veegwals veegt het fijne stof en zorgt er tevens voor dat de afvalbak van boven optimaal gevuld wordt. Lees de hiernavolgende bedieningshandleiding om er voor te zorgen dat u lang plezier hebt van uw machine.

EERSTE GEBRUIK

Montage/demontage van de duwbeugel

Druk op de vergrendelveer van het schuifhandvat (pos. 7.12) en verbind de duwbeugel (pos. 7.11) met de handvatbeslagen (pos. 7.13) door de veer vast te klikken. Bevestig de duwbeugel aan de machine door de duwbeugel onder een hoek van 45° naar voren te kantelen en dan het handvatbeslag in het frame (pos. 1.12) vast te klikken. Zodra u de beugel naar achteren of naar voren kantelt, wordt hij vast met de machine verbonden. Om de duwbeugel te verwijderen houdt u deze onder een hoek van 45° naar voren gekanteld en trekt u de handvatbeslagen (pos. 7.13) naar buiten.

Laden van de accu

Laad de accu voor het eerste gebruik op. Zie hiervoor het hoofdstuk "Laden van de accu".

GEBRUIK EN INSTELLEN

Verstellen van de hoogte van de bezems

De Master Sweep 970 is in de fabriek voor vlakke oppervlakken ingesteld. De borsteldruk kan met de verstelknop (pos. 1.11) traploos ingesteld worden:

stand 1-2: nieuwe borstels, voor vlakke vloeren

stand 3-4: nieuwe borstels, voor natte bladeren, zand, niet vlakke vloeren (bijv. uitgewassen beton)

stand 5-8: oudere borstels, om de slijtage te compenseren



Let er op dat de borstels alleen met lichte druk op de grond komen. Een lagere instelling levert geen betere reiniging en versterkt de slijtage.

Gebruik

Schakel de machine in met de schakelaar (pos 10.01) en duw de veegmachine met normale loopsnelheid voor u uit (de borstels wijzen daarbij van u af) **en licht de duwbeugel daarbij iets op**. De geleidingsrol opzij vergemakkelijkt het reinigen langs randen. Over hobbels van 2-3 cm kunt u rijden door de duwbeugel iets omlaag te drukken. Schakel de machine na het vegen uit met de schakelaar (pos. 10.01) en laad de accu weer op.



Als de borstels langzamer draaien, is de accu leeg en moet de machine uitgeschakeld worden om diepontlading van de accu te voorkomen.

De machine kan ook zonder hulp van de motor gebruikt worden. Daarbij duwt u de machine gewoon vooruit zonder de motor in te schakelen.

Beveiliging tegen overbelasting

De motoren zijn voorzien van een beveiliging tegen overbelasting om beschadiging te voorkomen. Bij overbelasting (blokkering van de bezems) wordt de machine automatisch uitgeschakeld. Na de uitschakeling moet eerst de blokkering van de bezems (bijv. door eromheen gewikkelde draden) opgeheven worden. Daarna kunt u de machine weer inschakelen en verderwerken.

Legen

De afvalbak moet regelmatig geleegd worden om een goed veegresultaat te krijgen. Om de afvalbak te openen trekt u het handvat van de bak (pos. 6.05) omhoog; til de bak eruit en maak hem leeg. Hang de bak er daarna weer in en zet hem vast door het handvat van de bak omlaag te drukken.

Opslag

U kunt de Master Sweep 970 het best verticaal neerzetten. Daardoor worden de borstels ontlast en treedt er minder slijtage op.

Laden van de accu

De accu wordt geladen met het standaard stekkerlaadapparaat. Let op: Het laden mag uitsluitend op een droge, goed geventileerde plaats worden uitgevoerd terwijl de machine uitgeschakeld is. Voor het laden steekt u de kabel in het laadcontact van de veegmachine (pos. 10.02) en de netkabel in een 230 V voedingsaansluiting. Tijdens het laden brandt de LED-aanduiding "Net" op het laadapparaat. Als de LED-aanduiding "Accu vol" brandt, is het laden afgelopen. Dankzij de volledig elektronische spannings- en stroombegrenzing wordt een aangesloten accu altijd op optimale lading gehouden en wordt tevens het gevaarlijke overladen voorkomen. Volledig opladen duurt ca. 7-8 uur. Bewaar de machine altijd met geladen accu om diepontlading bij lange opslag te voorkomen. Laad de accu bij lange opslag van tijd tot tijd bij.

Veiligheidsinstructies voor omgang met de accu



- Gebruik alleen het bijgeleverde laadapparaat.
- Voorkom het ontstaan van vonken bij het omgaan met kabels en elektrische machines.
- Sluit accupolen nooit kort.
- Houd de accu altijd schoon en droog.
- Rook niet en houd open vuur en elektrische vonken uit de buurt.
- Eet en drink niet in de buurt van het acculaadstation.
- De accu niet met geweld openen of aan de zon blootstellen.
- Maximale temperaturen:
 - gebruik: -15°C ~ 50°C
 - laden: 0°C ~ 40°C
 - opslag: -15°C ~ 40°C

SCHOONHOUDEN

U hebt een product gekozen dat weinig onderhoud nodig heeft. Er mogen alleen onderhoudswerkzaamheden worden uitgevoerd die in het volgende hoofdstuk beschreven worden. Alle andere onderhoudswerkzaamheden moeten door de leverancier of de fabrikant worden uitgevoerd. Bij het werken aan de veegmachine moet deze uitgeschakeld en van het elektriciteitsnet losgekoppeld zijn. De motor mag bij deze werkzaamheden niet lopen.

Borstels

Schijfborstels, veegwals en transmissie kunnen met water gereinigd worden.

De borstels zijn van polyamidemateriaal gemaakt. Als de borstels door onjuiste opslag verbogen zijn, kunnen ze met een warme luchtstroom (haarföhn) weer recht gemaakt worden. Gebruik hiervoor geen open vuur of een brander.

Reiniging van de machine



- Gebruik geen hogedrukreiniger.
- Reinig de machine droog of met een vochtige doek.
- Verwijder vuil, draden, haar etc. uit de borstels en assen.
- **Vocht beschadigt de elektrische onderdelen en kan kortsluiting veroorzaken.**

Onderhoud van de transmissie



Om ervoor te zorgen dat de machine licht en met weinig slijtage loopt, moeten de borstelaandrijvingen pos. 4.03 + 3.02 af en toe met originele glijspray ingespoten worden. Gebruik nooit andere olie of vet.

Vervangen van de borstels

De borstels bestaan uit hoogwaardig materiaal. Na jarenlang gebruik kan het echter nodig zijn ze te vervangen. Wij bevelen aan altijd de complete borstelset gelijktijdig te vervangen.

Zet voor het **vervangen van de schijfborstels** de hoogte-instelling (pos. 1.11) op stand 8 en zet de machine rechtop. Draai het loopwiel in rijrichting (loopvlak naar binnen). Trek dan krachtig aan het schuine wiel (pos. 4L/R) en haal het samen met de as uit de machine. Trek daarna met kracht de schijfborstels (pos. 2L/R) samen met tandhuls en koppeling (pos. 3L/R) van de lagertap af.

Let op: Aan de binnenkant van het frame (pos. 1.12) en aan de schuine wielen en koppelingen (pos. 3.10) vindt u markeringen voor L en R. De schijfborstels zijn aan de onderkant afhankelijk van de richting van de borstelharen met L/// of R\\\\ gemarkeerd. Let daar bij het monteren op. De montage gebeurt in omgekeerde volgorde: schijfborstels op de lagertap steken, koppelingen (pos. 3.10) en tandhulzen aanbrengen en dan de schuine wielen weer inklikken (let daarbij op de juiste stand) : klaar!

Voor het **vervangen van de veegwals** drukt u op het klikstuk aan de walsopname (pos. 8.15). Let er bij het inzetten op dat er geen borstelharen ingeklemd worden en dat het klikstuk weer helemaal in zijn uitgangspositie is.

Garantie

- 4 jaar slijtagegarantie op de schijfborstels
- 2 jaar op alle andere delen conform EU-recht (uitgezonderd slijtage)

ONDERHOUD

Voor elk gebruik

- Machine op beschadigingen controleren
- Schijfbezems en borstelwals controleren op vastgeklemd voorwerpen en vastzittend vuil waardoor de beweging van de borstels belemmerd wordt
- De veegdrukinstelling controleren

Na elk gebruik

- Accu laden
- Afvalbak legen

Bovendien om de 10 bedrijfsuren

- Transmissie pos. 3 + 4 reinigen en met glijspray inspuiten

Bovendien om de 50 bedrijfsuren

- Borstels op slijtage controleren
- Transmissie op slijtage controleren

VERHELPEN VAN STORINGEN

Machine is moeilijk vooruit te duwen

1. Veegdrukinstelling controleren
2. Machine reinigen, omgewikkeld touw e.d. verwijderen
3. Transmissiedelen met glijspray inspuiten
4. Draairichting van de schijfborstels (na reparatie) controleren

Machine schakelt uit

1. Veegdrukinstelling controleren
2. Machine reinigen, omgewikkeld touw e.d. verwijderen
3. Machine weer inschakelen

Borstels draaien niet bij gebruik van de motor

1. Laadtoestand van de accu controleren en bijladen (min. 7-8 uur)

SÄKERHETSANVISNINGAR



OBSERVERA: Läs och beakta detta innan maskinen används.

Om du upptäcker transportskador vid upppackningen underrättar du din återförsäljare eller transportören. Läs igenom maskinens bruksanvisning innan du tar den i drift och beakta framför allt säkerhetsanvisningarna.

ANVÄNDNING

Sopmaskinen är inte avsedd för att sopa upp vätskor. Sopa inte upp brinnande eller glödande föremål, som t.ex. cigaretter, tändstickor och liknande. Använd grova handskar för att ta bort glas, metall eller andra material ur smutsbehållaren. Denna maskin är inte avsedd för att sopa upp hälsovådliga ämnen. Beakta reglerna för förebyggande av olycksfall och de säkerhetstekniska anvisningarna i bruksanvisningen. Det är förbjudet att använda maskinen i lokaler där det finns risk för explosioner.



OBSERVERA: Stick aldrig in handen i maskinen när den är igång.

HANDHAVANDE

Använd endast sopmaskinen i felfritt skick och på lämpliga fasta och tillräckligt belysta ytor. Operatören skall använda maskinen på ändamålsenligt sätt. Körsättet skall anpassas till de lokala förhållandena. Var uppmärksam på andra personer, framför allt barn, vid arbeten med maskinen.

UNDERHÅLL

Reparationer får endast utföras av godkända kundtjänstställen eller av utbildade personer inom området som är förtrogna med alla relevanta säkerhetsföreskrifter. Underhållsarbeten får bara utföras när maskinen är skild från strömförsörjningen.

HANTERING AV BATTERIET

Använd endast den medföljande laddaren. Undvik gnistbildningar vid hantering av kablar och elektrisk utrustning. Kortslut aldrig batteripoler. Rök inte och håll öppna lågor och elektriska gnistor borta från maskinen. Ät och drick inte i närheten av batteriladdningsstationen.

TILLBEHÖR OCH RESERVDELAR

Använd endast tillbehör och reservdelar som är godkända av tillverkaren. Originaltillbehör och originalreservdelar säkerställer att maskinen drivs på ett säkert och störningsfritt sätt.

SKYDD AV MILJÖN

Se till att utbytesdelar och batterier avfallshanteras på ett säkert och miljövänligt sätt.

Bäste kund,

Vi gratulerar dig till valet av en kvalitetsprodukt från Wetrok.

Master Sweep 970 är en kraftfull och lätthanterlig sopmaskin med permanent borstdrivning, som är avsedd att användas på alla typer av jämna och hårda ytor. Det unika turbo-sopsystemet med tallriksborstar och sopvals ger dubbel effekt när du städar. De platta tallriksborstarna tar upp alla typer av gatusmuts, alltifrån fin sand till öl- och läskburkar, fuktiga löv och tyngre föremål. Sopvalsens sopar det fina stoffet och ser därutöver till att smutsbehållaren fylls på uppifrån på ett optimalt sätt. För att du skall få glädje av sopmaskinen så länge som möjligt bör du beakta följande bruksanvisning.

IDRIFTTAGNING FÖR FÖRSTA GÅNGEN

Montering/demontering av påskjutsbygeln

Tryck på rasterfjäders på handtaget (pos. 7.12) och koppla ihop bygeln (pos. 7.11) med handtagsbeslagen (pos. 7.13) genom att haka i rasteringsfjädern i rastret. Fäst bygeln på maskinen genom att luta bygeln mindre än 45° framåt och haka i handtagsbeslagen i ramen (pos. 1.12). Så snart du lutar bygeln bakåt eller framåt ansluts denna fast till maskinen. För att ta bort bygeln lutar du den framåt mindre än 45° och drar handtagsbeslagen (pos. 7.13) utåt.

Ladda batteriet

Ladda batteriet innan du tar maskinen i drift för första gången. Se kapitlet "Ladda batteriet".

HANTERING

Höjdställning av borstarna

Master Sweep 970 har från fabriken ställts in för jämna ytor. Borsttrycket kan ställas in stegvis med inställningsknappen (pos. 1.11):

Steg 1-2: nya borstar, för jämna ytor

Steg 3-4: nya borstar för fuktiga löv, sand, ojämna ytor (t.ex. tvättbetong).

Steg 5-8: äldre borstar, för att kompensera för slitage



Observera att borstarna endast ligger an med lätt tryck mot underlaget. Lägre inställningar ger ingen förbättrad rengöring utan ökar bara slitaget.

Drift

Starta maskinen med strömbrytaren (pos. 10.01) och skjut sopmaskinen framför dig med normal promenadhastighet. (Borstarna skall vara riktade bort från dig.) **Lyft bygeln lätt.** Styrrullen på sidorna underlättar rengöringen utmed kanter. Bulor i underlaget på 2-3 cm höjd kan du köra över genom att trycka ned bygeln något. När städningen är klar stängs maskinen av med strömbrytaren (pos. 10.01) och batteriet laddas upp igen.



Om borstarna roterar långsammare är batteriet tomt och maskinen måste stängas av för att undvika en djupurladdning av batteriet.

Maskinen kan också användas utan motorstöd. Då behöver du bara skjuta den framför dig utan att starta motorn.

Överbelastningsskydd

Motorerna är utrustade med ett överbelastningsskydd för att förhindra att de skall ta skada. Vid överbelastning (blockerade borstar) stängs maskinen automatiskt av. Efter avstängningen skall först blockeringen av borstarna åtgärdas (t.ex. upplindade trådar eller liknande). Därefter kan du arbeta vidare genom att starta motorerna igen.

Tömning

Smutsbehållaren skall tömmas med jämna mellanrum för att möjliggöra ett bra städresultat. För att öppna smutsbehållaren dras behållarens handtag (pos. 6.05) uppåt. Lyft sedan ut behållaren och töm den. Häng därefter upp behållaren igen och lås fast den genom att trycka ned behållarens handtag.

Förvaring

Master Sweep 970 förvaras lämpligtvis i lodrät position. På så sätt avlastas borstarna och slitaget reduceras.

Ladda batteriet

Batteriet laddas med den standardmässiga stickkontaktsladdaren. Observera: Laddning får endast ske på ett torrt, väl ventilerat ställe och när maskinen är avstängd. För att ladda sticker du in kabeln i sopmaskinens (pos. 10.02) laddningsdosa och nätkabeln i ett 230 V nätuttag. Under laddningen lyser lysdioden "Nät" på laddaren. Om lysdioden "Batteri fulladdat" lyser är laddningen avslutad. På grund av den heelektroniska spännings- och strömbegränsningen hålls ett anslutet batteri alltid på optimal laddning och samtidigt förhindras en farlig överladdning. Laddningen tar ca. 7-8 tim. innan den är helt klar. Förvara alltid maskinen med laddat batteri för att undvika en djupurladdning vid längre förvaring. Vid längre förvaring skall batteriet kompletteringsladdas med jämna mellanrum.

Säkerhetsanvisningar för hantering av batteriet



- Använd endast den medföljande laddaren.
- Undvik gnistbildningar vid hantering av kablar och elektrisk utrustning.
- Kortslut aldrig batteripoler.
- Håll batteriet rent och torrt.
- Rök inte och håll öppna lågor och elektriska gnistor borta från maskinen.
- Ät och drick inte i närheten av batteriladdningsstationen.
- Öppna inte batteriet med våld och utsätt det inte för direkt solstrålning.
- Maximala temperaturer: Användning: -15° C ~ 50° C
Laddning: 0° C ~ 40° C
Förvaring: -15° C ~ 40° C

SKÖTSEL

Du har valt en lättskött produkt. Endast sådana underhållsarbeten som beskrivs i nästa kapitel får utföras. Alla andra underhållsarbeten skall utföras av återförsäljaren eller tillverkaren. Vid alla arbeten på sopmaskinen skall den vara avstängd och skild från elnätet. Inga arbeten får utföras när motorn är igång.

Borstar

Tallriksborstar, sopvals och drev kan rengöras med vatten.

Borstarna består av polyamid. Om borstarna skulle ha böjts på grund av felaktig förvaring kan de rätas ut igen med en varmluftsfläkt (hårfön). Använd inga öppna flammor eller brännare.

Rengöring av maskinen



- Använd inte högtryckstvätt.
- Rengör maskinen torrt eller med en fuktig trasa.
- Tag bort smuts, trådar, hår etc. ur borstarna och axlarna.
- **Fukt skadar de elektriska komponenterna och kan leda till kortslutningar.**

Underhåll av drevet



För att säkerställa en lätt gång utan onödigt slitage bör borstdrivingarna pos. 4.03 + 3.02 sprayas in med original-glidspray med jämna mellanrum. Använd aldrig andra oljor eller fetter.

Byte av borstarna

Borstarna består av högklassigt material. Efter flera års användning kan det dock vara nödvändigt att byta dem. Det är lämpligt att alltid byta hela borstsatsen samtidigt.

Innan **byte av tallriksborstarna** ställs höjdinställningen (pos. 1.11) in på steg 8. Placera maskinen lodrätt. Vrid löphjulet i färdriktningen (löpytan inåt). Drag sedan kraftigt i det avfasade hjulet (pos. 4L/R) och tag ut det ur maskinen tillsammans med axeln. Drag sedan kraftigt av tallriksborstarna (pos. 2L/R) tillsammans med kuggghylsan och kopplingen (pos. 3L/R) från lagertappen.

Observera: På insidan av ramen (pos. 1.12) och på de avfasade hjulen och kopplingarna (pos. 3.10) finns markeringar för L och R (vänster och höger). Beroende på borstriktningen är tallriksborstarna nedtill betecknade L/// eller R\\\. Kontrollera att borstarna hamnar rätt. Monteringen görs i omvänd ordning: Sätt på tallriksborstarna på lagertapparna, sätt in kopplingar (pos. 3.10) och kuggghylsor och haka i de avfasade hjulen (var noga med att positionen blir rätt) - färdigt.

Vid **byte av sopvals** trycker du på rasterlaskan på valshållaren (pos. 8.15). Kontrollera vid insättningen att inga borstar är fastklämda och att rasterlaskan är helt och hållet i utgångspositionen.

Garanti

- 4 års slitagegaranti på tallriksborstarna
- 2 år på alla andra delar enligt EU-rätt (slitage undantaget)

UNDERHÅLL

Innan varje användning

- Kontrollera maskinen om den är defekt
- Kontrollera tallriksborstar och borstvals med avseende på fastklämda delar och smuts som fastnat och som förhindrar borstarnas rörlighet
- Kontrollera soptrycksinställningen

Efter varje användning

- Ladda batteriet
- Töm smutsbehållaren

Därutöver var 10:e driftstimme

- Rengör drevet pos. 3 + 4 och spruta in med glidspray

Därutöver var 50:e driftstimme

- Kontrollera borstarna med avseende på slitage
- Kontrollera drevet med avseende på slitage

ÅTGÄRDA FEL

Maskinen går tungt att skjuta

1. Kontrollera soptrycksinställningen
2. Rengör maskinen, tag bort upplindade snören o. dyl.
3. Spruta in drevets olika delar med glidspray
4. Kontrollera tallriksborstarnas rotationsriktning (efter reparation)

Maskinen stängs av

1. Kontrollera soptrycksinställningen
2. Rengör maskinen, tag bort upplindade snören o. dyl.
3. Starta maskinen igen

Borstarna roterar inte när motorn är igång

1. Kontrollera batteriets laddning och kompletteringsladda (min. 7-8 tim)

TURVALLISUUSOHJEET



HUOMIO: Lue ehdottomasti käyttöohje ennen koneen käyttöönottoa.

Ennen kuin otat laitteen käyttöösi, lue sen käyttöohjeet sekä tutustu alla oleviin turvallisuusohjeisiin!
Jos laitteessa ilmenee kuljetuksessa aiheutuneita vaurioita, ota yhteys myyjään tai huolintaliikkeeseen.

KÄYTTÖ

Lakaisukone ei ole tarkoitettu nesteiden poistamiseen. Palavien ja kytevien roskien kuten savukkeiden, tulitikkujen ja vastaavien jätteiden lakaiseminen on kiellettyä. Käytä suojakäsineitä, kun poistat jätesäiliöstä lasia, metallia tai muita materiaaleja. Lakaisukoneella ei saa puhdistaa terveydelle haitallisia aineita. Lisätietoa löydät tapaturmien ehkäisemiseen annetuista määräyksistä sekä käyttöohjeesta. Käyttö räjähdysalttiissa tiloissa on ehdottomasti kielletty.



HUOMIO: Älä koske käynnissä olevaan moottoriin!

KÄYTÖSSÄ HUOMIOITAVA

Lakaisukonetta saa käyttää vain, kun se on moitteettomassa kunnossa, ja vain riittävän tukevilla ja valaistuilla pinnoilla. Käyttäjän on koneella työskennellessään varottava aiheuttamasta minkäänlaisia vahinkoja. Huom: Varmista lasten turvallisuus! Kaikkia koneen käyttöä koskevia määräyksiä on ehdottomasti noudatettava.

KUNNOSSAPITO JA HUOLTO

Koneen korjaukset saa suorittaa vain valtuutettu huoltoliike tai henkilö, joka tuntee voimassa olevat turvamääräykset ja noudattaa niitä. Huoltotöiden yhteydessä laitteesta on katkaistava virta.

AKUN KÄYTTÖ JA LATAUS

Käytä vain pakkauksen mukana tulevaa laturia. Vältä kaapeleiden tai sähkölaitteiden kipinöintiä. Varo, ettei akkuun synny oikosulkua. Tupakointi ja avotulen käyttö on kielletty. Vältä latauksen yhteydessä sähköstaattisia purkauksia. Älä syö äläkä juo latauksen yhteydessä.

LISÄLAITTEET JA VARAOSAT

Laitteessa saa käyttää vain valmistajan hyväksymiä lisälaitteita ja varaosia. Alkuperäiset lisälaitteet ja alkuperäiset varaosat takaavat laitteen turvallisen ja häiriöttömän käytön.

YMPÄRISTÖNSUOJELU

Suojele ympäristöä. Toimita vaihdetut varaosat ja akut erityisesti niille tarkoitettuihin jäteastioihin.

Arvoisat asiakkaat!

Ostamalla laadukkaan Wetrok-koneen olet tehnyt onnistuneen valinnan.

Master Sweep 970 on tehokas, helppokäyttöinen ja kestävä lakaisukone, joka sopii erityisesti tasaisille ja koville pinnoille. Ainutlaatuinen lautasharjoilla ja lakaisuteloilla varustettu turbo-lakaisumenetelmä takaa erinomaisen puhtaan lopputuloksen. Litteät lautasharjat poistavat kadulta kaiken mahdollisen lian ja roskat hiekanjyvistä juomatölkkeihin, kivimurskan, oksat ja märät lehdet. Lakaisutela viimeistelee tuloksen poistamalla pölyhiukkaset. Jätessäiliön täyttäminen yläkautta maksimoi sen tilavuuden. Seuraavien ohjeiden avulla varmistat laitteen pitkäaikaisen ja turvallisen käytön.

ENSI KÄYTTÖÖNOTTO

Kädensijan asennus ja irrotus

Paina työntöaisan (kohta 7.12) pidätysjousia ja kiinnitä kädensija (kohta 7.11) yhteen jatko-osien (kohta 7.13) kanssa napsauttamalla pidätysjouset kiinni. Kiinnitä kädensija koneeseen kallistamalla sitä alle 45°:n kulmassa eteenpäin ja napsauttamalla jatko-osat runkoon (kohta 1.12). Kädensija kiinnittyy koneeseen, kun kallistat sitä taakse tai eteen. Kun haluat poistaa kädensijan, pidä sitä kallistettuna alle 45°:n kulmassa ja vedä jatko-osat (kohta 7.13) ulos.

Akun lataaminen

Lataa akku ennen ensi käyttöönottoa. Katso kohtaa ”Akun lataaminen”.

KONEEN KÄSITTELY

Harjojen säätö

Master Sweep 970 toimitetaan säädettynä tasaisten pintojen lakaisuun. Harjauspaineen voi säätää portaattomasti säätönupista (kohta 1.11):

1-2: uusille harjoille, käytettäväksi tasaisilla alustoilla

3-4: uusille harjoille, puhdistavat hyvin kosteat lehdet, hiekan ja epätasaiset alustat kuten pesubetonilaatat

5-8: jälkikäyttö pitempään käytetyille harjoille.



Hidastaaksesi käyttömekanismin kulumista välttä painamasta lautasharjoja liian lujaa maata vasten. Säätö syvemmälle ei paranna puhdistustulosta, vaan lisää vain kulumista.

Käyttö

Kytke laite päälle katkaisijasta (kohta 10.01) ja työnnä sitä normaalin kävelyn tahdissa edessäsi pitämällä harjakset itsestäsi pois päin. **Nosta samalla kädensijaa hieman.** Ohjausrullat harjojen sivuilla pitävät huolen siitä, että katukivetysten reunat puhdistuvat. Kadussa olevat 2-3 cm:n kohoumat ylittyvät painamalla kädensijaa kevyesti alaspäin. Lakaisun jälkeen kone kytetään pois päältä kytkimestä (kohta 10.01) ja akku ladataan uudelleen.



Jos harjat pyörivät hitaasti, akku on tyhjä ja kone täytyy kytkeä pois päältä. Näin vältetään akun purkautuminen kokonaan.

Laitetta voi käyttää myös kytkemättä moottoria päälle työntämällä sitä vain ilman moottorin tukea.

Ylikuormitussuoja

Vioittumisen estämiseksi moottorit on varustettu ylikuormitussuojalla. Harjojen lukkiutuessa kone kytkeytyy automaattisesti pois päältä. Ennen koneen kytkemistä uudelleen on harjojen lukkiutumisen aiheuttajat poistettava.

Tyhjennys

Jätesäiliö on tyhjennettävä säännöllisesti hyvän lopputuloksen varmistamiseksi. Jätesäiliö avataan vetämällä sen kahvaa (kohta 6.05) ylöspäin. Näin se irtaoo ja voidaan tyhjentää. Tyhjennyksen jälkeen säiliö asetetaan taas paikalleen ja lukitaan kahvan avulla.

Säilytys

Master Sweep 970 mahtuu pieneen tilaan nostamalla se pystyasentoon. Täten harjat eivät painu kasaan ja säilyvät siten pitempään hyväkuntoisina.

Akkujen lataaminen

Akku ladataan vakioistokelaturilla. Huomio: Akun saa ladata vain kuivassa, hyvin tuuletetussa tilassa koneen moottorin ollessa poiskytkettynä. Lataamista varten työnnetään kaapeli koneessa olevaan rasiaan (kohta 10.02) ja virtakaapeli 230 V:n virtaliitäntään. Lataamisen aikana palaa laturissa LED-näyttö "verkko". Kun LED-näytössä palaa "akku täynnä", on lataaminen suoritettu loppuun. Täyselektronisesta jännite- ja virtarajoittimesta johtuen on liitetty akku aina optimaalisessa varaamistilassa. Näin estetään vaarallinen ylikuormitus. Lataus kestää n. 7-8 h. Varastoi kone aina akku ladattuna, siten estetään pitempään kestävä varastoinnin aikana mahdollisesti tapahtuva akun purkautuminen kokonaan. Myös pitkään jatkuvan varastoinnin aikana on akku ajoittain ladattava.

Turvavihjeitä akkujen käsittelyn suhteen



- Käytä vain toimitukseen kuuluvaa laturia.
- Vältä kaapeleiden tai sähkölaitteiden kipinöintiä.
- Varo ettei akkuun synny oikosulkuja.
- Pidä akku aina puhtaana ja kuivana.
- Varo tupakointia, avotulta. Vältä lataamisen yhteydessä sähköstaattisia purkauksia.
- Älä syö äläkä juo latauksen yhteydessä.
- Älä avaa akkua väkisin äläkä jätä sitä suojaamattomana suoraan auringonvaloon .
- Maksimaaliset lämpötilat: Käyttö: -15°C ~ 50°C
Lataus: 0°C ~ 40°C
Säilytys: -15°C ~ 40°C

HOITO

Valitsemasi tuote on helppohoitoinen. Seuraavat huoltotyöt voit suorittaa itse. Kaikki muut huoltotyöt on annettava huoltoliikkeen tai valmistajan tehtäviksi. Kaikkien huoltotöiden yhteydessä on lakaisukone kytkettävä pois päältä ja katkaistava virta. Huoltotöitä ei saa suorittaa moottorin ollessa käynnissä.

Harjat

Lautasharjat, lakaisutela ja vaihteisto voidaan puhdistaa vedellä.

Harjat on valmistettu polyamidista. Mikäli harjat ovat vääntyneet säilytyksen aikana, voi ne oikaista lämminilmapuhaltimella kuten hiustenkuivaajalla. Avotulen tai polttimen käyttö on kielletty.

Laitteen puhdistus



- Puhdista laite kuivalla tai kostealla rievulla.
- Poista liat, langat, hiukset ja muut roskat harjoista ja akseleista.
- Älä käytä puhdistukseen painepesuria.
- **Kosteus vahingoittaa sähköisiä osia ja voi aiheuttaa oikosulun.**



Käsittelemällä silloin tällöin harjojen käyttömekanismit, kohdat 4.03 + 3.02., alkuperäisellä liukusuihkeella kone kulkee kevyesti ja sen käyttöikä pitenee. Älä koskaan käytä mitään muita öljyjä tai rasvoja tähän tarkoitukseen.

Harjojen vaihtaminen

Harjat on valmistettu korkealuokkaisista materiaaleista. Niiden vaihtaminen saattaa kuitenkin tulla ajankohtaiseksi pitkäaikaisen käytön jälkeen. Suosittelemme vaihtamaan kaikki harjat samalla kertaa.

Säädä ennen **lautasharjojen vaihtoa** harjakorkeus (1.11) portaalle 8 ja nosta kone pystyasentoon. Kierrä kulkupyörää ajosuuntaan (kulkupinta sisään-päin). Ota sen jälkeen vinohammaspyörästä (4L/R) voimakas ote ja vedä se akseleineen koneesta ja irrota lautasharjat (2L/R) hammashylsyn ja kytkimen (3L/R) kanssa laakeritapista.

Huom: Koneen rungon (1.12) sisäreunassa sekä vinohammaspyörissä ja kytkimissä (3.10) on merkinnät L ja R ja lautasharjojen alareunassa niiden kiertosuuntaa osoittavat merkinnät L/// ja R\\\. Nämä merkinnät on huomioitava asennuksen yhteydessä. Asennus tapahtuu vastakkaisessa järjestyksessä: Paina lautasharjat laakeritappeihin, aseta kytkimet (3.10) sekä hammashylsyt paikoilleen ja napsauta vinohammaspyörät takaisin (kiinnitä huomiota oikeaan asentoon). Asennus on valmis.

Paina lakaisutelan vaihtamiseksi pidätinvipua telankiinnittimessä (8.15). Pidä huoli, ettei harjaksia juutu pidätinvivun ja telankiinnittimen väliin ja että pidätinvipu on palautettu lähtöasentoon.

Takuu

- 4 vuoden kulumistakuu lautasharjoille
- 2 vuoden takuu muille osille EU:n asettamien määräysten mukaisesti (ei koske kulumista)

HUOLTO

Ennen jokaista käyttöönottoa

- Tarkista kone mahdollisten vikojen osalta.
- Tarkista onko lautasharjoihin ja harjateloihin tarttunut roskia tai likaa, joka estää harjojen liikkumisen.
- Tarkista lakaisupaineen säätö.

Jokaisen käyttökerran jälkeen

- Lataa akku.
- Tyhjennä jätesäiliö.

Joka 10 käyttötunnin jälkeen

- Puhdista vaihteisto (kohta 3 + 4) ja käsittele se liukusuihkeella

Joka 50 käyttötunnin jälkeen

- Tarkista harjojen kuluminen.
- Tarkista vaihteiston kuluminen.

VIAN TARKISTUS

Kone kulkee huonosti

1. Tarkista lakaisupaineen säätö ja säädä se tarvittaessa uudelleen.
2. Puhdista laite ja poista siihen juuttuneet narunpätkät tai muut roskat.
3. Suosittelemme käsittelemään vaihteiston osat sitä varten tarkoitettulla liukusuihkeella.
4. Tarkista korjauksen jälkeen lautasharjojen pyörimissuunta.

Kone kytkeytyy pois päältä

1. Tarkista lakaisupaineen säätö
2. Puhdista laite, poista siihen juuttuneet narunpätkät tai muut roskat
3. Kytke kone taas päälle

Harjat eivät pyöri moottorikäytössä

1. Tarkista akun lataus ja lataa tarvittaessa uudelleen (väh. 7-8 h)

INSTRUKCJA BEZPIECZEŃSTWA!



UWAGA: Przeczytaj koniecznie przed rozpoczęciem użytkowania urządzenia!

W przypadku gdyby po wyjęciu urządzenia z opakowania stwierdzone zostało uszkodzenie, do którego doszło podczas transportu, proszę zwrócić się z reklamacją do sprzedawcy lub przewoźnika. Przed rozpoczęciem użytkowania proszę zapoznać się z niniejszą instrukcją obsługi i przestrzegać ściśle wskazówek dotyczących bezpieczeństwa.

ZASTOSOWANIE

Zamiatarka nie jest przeznaczona do zmiatania płynów. Nie zmiatać płonących lub żarzących się przedmiotów takich jak np. papierosy, zapłki itp. Szkło, metale lub inne materiały należy usuwać z pojemnika na odpadki przy użyciu rękawic roboczych. Urządzenie to nie jest przeznaczone do zmiatania substancji niebezpiecznych dla zdrowia. Proszę stosować się do zasad BHP oraz wskazówek dotyczących bezpieczeństwa technicznego zawartych w instrukcji obsługi! Niedopuszczalne jest użytkowanie w pomieszczeniach zagrożonych eksplozją.



UWAGA: nigdy nie wkładać rąk do włączonej maszyny!

OBSŁUGA

Proszę używać jedynie sprawnej zamiatarki na odpowiednich, utwardzonych podłożach, przy wystarczającym oświetleniu. Użytkować jedynie w celu zgodnym z jej przeznaczeniem. Osoba obsługująca maszynę musi uwzględnić specyfikę miejsca pracy i w odpowiednim stopniu zadbać o bezpieczeństwo osób trzecich, przede wszystkim dzieci.

KONSERWACJA

Naprawy mogą być przeprowadzane jedynie przez punkty serwisowe posiadające uprawnienia lub fachowców upoważnionych do naprawy urządzeń danego typu i znających odpowiednie przepisy bezpieczeństwa. Zabiegów konserwacyjnych można dokonywać jedynie przy odłączonym dopływie prądu.

AKUMULATOR

Proszę używać ładowarki dostarczonej wraz z urządzeniem. Przy operowaniu przewodami i aparatami elektrycznymi unikać iskrzenia. Aby uniknąć wywołania krótkiego spięcia, nigdy nie należy łączyć ze sobą biegunów akumulatora. Nie palić i chronić przed otwartym ogniem i iskrami. Nie należy spożywać posiłków i pić w pobliżu stacji ładowania.

OSPRZĘTOWANIE I CZĘŚCI ZAMIENNE

Proszę używać jedynie osprzętowania i części zamiennych dopuszczonych przez producenta. Jedynie oryginalne osprzętowanie i oryginalne części zamienne gwarantują bezpieczne, prawidłowe funkcjonowanie urządzenia.

OCHRONA ŚRODOWISKA

Proszę zadbać o bezpieczne i nieszkodliwe dla środowiska usuwanie zużytych części zamiennych i akumulatorów.

Droga Klientko, drogi Kliencie!

Cieszy nas, że zdecydowali się Państwo na zakup wysokiej jakości produktu firmy Wetrok.

Master Sweep 970 jest szczególnie wydajną i łatwą w obsłudze zmiatarką ze stałym napędem szczotek, przeznaczoną do zmiatania wszystkich równych i twardych podłoży. Jedyne w swoim rodzaju turbinowy system zmiatania składający się z dwóch szczotek talerzowych i jednej szczotki w kształcie walca zapewnia podwójną czystość. Pracujące nisko przy powierzchni ziemi szczotki talerzowe zbierają wszelkiego rodzaju zabrudzenia uliczne, od drobnego piasku po puszkę po napojach, a także wilgotne liście lub ciężkie odpadki. Okrągła szczotka w kształcie walca zbiera drobny kurz, a dodatkowo zapewnia optymalne, odgórne wypełnienie pojemnika na odpadki. W celu zapewnienia wieloletniej żywotności urządzenia należy przestrzegać następującej instrukcji obsługi.

PRZYGOTOWANIE URZĄDZENIA DO PRACY

Montaż/demontaż rączki zmiatarki

Proszę przycisnąć ustalacze sprężynowe na rączce zmiatarki (poz. 7.12) i połączyć jej kabłąk (poz. 7.11) z oprawą (poz. 7.13). Po zaryglowaniu ustalaczy sprężynowych proszę przymocować rączkę do maszyny przechylając ją o 45° do przodu i aretując jej oprawę w ramie zmiatarki (poz. 1.12). Lekkim poruszeniem rączki do przodu lub do tyłu uzyskuje się stałe połączenie z korpusem maszyny. W celu odłączenia rączki od ramy maszyny proszę przechylić ją o 45° w przód i odciągnąć oprawy uchwytów (poz. 7.13) na zewnątrz.

Ładowanie akumulatora

Przed pierwszym użyciem należy naładować akumulator. Patrz rozdział „Ładowanie akumulatora“.

OBSŁUGA

Regulacja wysokości zawieszenia szczotek

Standardowe ustawienia zmiatarki Master Sweep 970 pozwalają na zmiatanie gładkich podłoży. Nacisk szczotek można regulować bezstopniowo przy pomocy przycisku regulującego (poz. 1.11):

Stopień 1-2: nowe szczotki, gładkie powierzchnie

Stopień 3-4: nowe szczotki, wilgotne liście, piasek, nierówne powierzchnie (np. beton płukany)

Stopień 5-8: używane szczotki, ponowna regulacja przy zużyciu



Proszę zwrócić uwagę na to, aby szczotki wywierały tylko lekki napór na zmiatane podłoże. Niższe ustawienia nie poprawiają efektu pracy i przyspieszają zużycie materiału.

Praca

Proszę uruchomić zmiatarkę naciskając włącznik (poz. 10.01) i pchać ją przed sobą poruszając się w tempie spacerowym **lecko unosząc kabłąk rączki**, (przy czym szczotki wskazują w kierunku przeciwnym do operatora). Boczne kółka prowadzące ułatwiają zmiatanie wzdłuż krawędzi. Niewielkie nierówności rzędu 2-3 cm można pokonywać naciskając rączkę lekko w dół. Po zakończeniu pracy maszynę należy wyłączyć za pomocą wyłącznika (poz. 10.01) i ponownie naładować akumulator.



Jeżeli szczotki obracają się w zwolnionym tempie, oznacza to, że akumulator jest wyczerpany. W tym przypadku należy niezwłocznie wyłączyć urządzenie, aby uniknąć całkowitego rozładowania się akumulatora.

Urządzenie pracuje także bez wspomaganie elektrycznego. W takim wypadku należy pchać zmiatarkę przy wyłączonym napędzie.

Ochrona przed przeciążeniem

Silniki elektryczne wyposażone są w ochronę antypreciążeniową, która zapobiega ich uszkodzeniu. W razie wystąpienia przeciążenia (zablokowane szczotki) silnik zmiatarki automatycznie przerywa pracę. Gdy to nastąpi trzeba najpierw usunąć blokadę szczotek (np. nawinięte na nie nitki lub sznurki). Po ponownym uruchomieniu silnika można kontynuować pracę.

Opróżnianie

Pojemnik na odpadki musi być regularnie opróżniany w celu zapewnienia optymalnego efektu pracy urządzenia. Aby go otworzyć trzeba lekko podciągnąć uchwyt pojemnika (poz. 6.05) zwalniając jego blokadę; po czym można wyjąć i opróżnić pojemnik. Następnie należy włożyć pojemnik na jego miejsce i zaryglować, lekko przyciskając jego uchwyt.

Przechowywanie

Zamiarkę Master Sweep 970 najlepiej przechowuje się w pozycji pionowej. Taka pozycja odciąża szczotki i zmniejsza ich zużycie.

Ładowanie akumulatorów

Akumulatory ładuje się przy użyciu odpowiedniej dla danej serii ładowarki sieciowej. Uwaga: Ładować można jedynie w suchym, dobrze przewietrzonym pomieszczeniu przy wyłączonej maszynie. Przewód ładowarki należy przy tym podłączyć go do gniazdka zamiatarki (poz. 10.02), a przewód sieciowy do gniazdka elektrycznego o napięciu 230V. W trakcie ładowania zaświeci się dioda kontrolna LED oznakowana „Netz“ („sieć“). Gdy zaświeci się dioda kontrolna LED z napisem „Akku voll“ („akumulator naładowany“) ładowanie zostało zakończone. Dzięki elektronicznemu ograniczeniu napięcia akumulator podłączony do ładowarki utrzymuje stale optymalne napięcie i jednocześnie jest zabezpieczony przed niebezpiecznym przeładowaniem. Kompletnie ładowanie trwa ok. 7-8 godz. Zamiarkę należy przechowywać zawsze z pełnym akumulatorem w celu uniknięcia jego całkowitego rozładowania podczas dłuższego okresu nieużytkowania. W przypadku dłuższego okresu nieużytkowania zamiatarki, od czasu do czasu należy doładować akumulator.

Instrukcje bezpieczeństwa dotyczące użytkowania akumulatora



- Należy używać jedynie ładowarki dostarczonej wraz z urządzeniem.
- Unikać iskrzenia przy operowaniu przewodami i urządzeniami elektrycznymi.
- Aby uniknąć krótkiego spięcia nie należy nigdy łączyć biegunów akumulatora.
- Przechowywać w czystym i suchym miejscu.
- Nie palić tytoniu w pobliżu i chronić przed otwartym ogniem i iskrami.
- Nie spożywać posiłków i nie pić w pobliżu stacji ładowania.
- Nie otwierać przemocą i nie wystawiać na działanie słońca.
- Temperatury maksymalne: Zastosowanie : -15° C ~ 50° C
Ładowanie: 0° C ~ 40° C
Przechowywanie: -15° C ~ 40° C

KONSERWACJA

Zdecydowali się Państwo na zakup produktu łatwego w konserwacji. We własnym zakresie mogą zostać przeprowadzone jedynie prace konserwacyjne, opisane w poniższym rozdziale. Pozostałe prace konserwacyjne powinny zostać przeprowadzone jedynie przez koncesjonowanego sprzedawcę lub producenta. Przed rozpoczęciem prac konserwacyjnych należy wyłączyć urządzenie i odłączyć je od sieci elektrycznej. Nie wykonywać żadnych prac przy włączonym silniku!

Szczotki

Szczotki talerzowe, szczotkę w kształcie walca i mechanizm urządzenia można czyścić przy pomocy wody. Szczotki wykonane zostały z materiału poliamidowego. W przypadku gdyby włosie szczotek odkształciło się w czasie nieprawidłowego przechowywania, można je wyprostować za pomocą strumienia ciepłego powietrza (elektryczna suszarka do włosów). Nie używać otwartego ognia lub palników elektrycznych!

Czyszczenie



- Nie czyścić przy pomocy wysokociśnieniowych maszyn czyszczących!
- Czyścić na sucho lub przy pomocy wilgotnej ściereczki.
- Należy usuwać zabrudzenia, włókna, włosy itp. ze szczotek i os
- **Wilgoć szkodzi częściom elektrycznym i grozi wywołaniem krótkiego spięcia**



W celu zapewnienia optymalnej eksploatacji i spowolnienia zużycia jej części należy od czasu do czasu pokryć jej mechanizm (poz. 4.03 + 3.02) cienką warstwą oryginalnego środka antyadhezyjnego w areozolu. Nigdy nie używać innych olejów lub smarów!

Wymiana szczotek

Szczotki zostały wyprodukowane z materiału wysokiej jakości. Po wieloletnim użytkowaniu może się jednak okazać, że nieodzowna będzie ich wymiana. Zaleca się jednoczesną wymianę całego kompletu szczotek.

Przy **wymianie szczotek talerzowych** należy ustawić pokrętko regulujące wysokość (poz. 1.11) na stopniu 8 i ustawić maszynę w pozycji pionowej. Obrócić koło prowadzące w kierunku zgodnym z kierunkiem prowadzenia (spodem skierowane do wewnątrz). Mocno pociągnąć za ukośne kółko (poz. 4L/R) i wyjąć je wraz z osią z maszyny. Następnie silnym pociągnięciem zdjąć z czopy korbowego szczotki talerzowe (poz. 2L/R), wraz z tuleją i przekładnią (poz. 3L/R).

Uwaga: Wewnętrzna strona ramy (poz. 1.12) oraz ukośne kółka i przekładnie (poz. 3.10) zostały oznakowane literami L (lewo) i R (pravo). Na szczotkach talerzowych także umieszczono znaki L/// lub R\\ , oznaczające kierunek ich skrętu. Przy montażu należy zwrócić uwagę na umieszczenie szczotek po właściwych stronach maszyny.

Montaż przebiega w odwrotnej kolejności: nałożyć talerze szczotek na czopy korbowe, włożyć przekładnie (poz. 3.10) i tuleje rowkowane, a następnie zaaretować kółka ukośne (zwracając uwagę na prawidłowe przyporządkowanie ich do właściwych stron) i gotowe!

W celu **wymiany szczotki w kształcie walca** należy przycisnąć rygiel umieszczony na jej obudowie (poz. 8.15). Wkładając szczotkę do obudowy należy zwrócić uwagę na to, aby nie przytrzasnąć jej włosa i żeby rygiel po zatrzasknięciu wrócił do pozycji wyjściowej.

Gwarancja

- 4 lata gwarancji na zużycie szczotek talerzowych
- 2 lata na wszystkie inne części zgodnie z prawem UE (nie dotyczy części zużywalnych)

KONSERWACJA I PRZEGLĄDY

Przed każdym użyciem

- sprawdzić, czy urządzenie jest wolne od uszkodzeń
- sprawdzić, czy szczotki są wolne od zaklinowanych lub przylegających zabrudzeń hamujących ich ruch
- sprawdzić regulację nacisku zamiatania

Po każdym użyciu

- naładować akumulator
- opróżnić pojemnik na odpadki

Dodatkowo po każdych 10 godzinach pracy

- Oczyszczyć mechanizm (poz. 3 + 4) i nawilżyć go płynem antyadhezyjnym w areozolu

Dodatkowo po każdych 50 godzinach pracy

- sprawdzić zużycie szczotek
- sprawdzić zużycie mechanizmu

USUWANIE USTEREK

Maszyna porusza się z oporem

1. sprawdzić ustawienie nacisku zamiatania
2. oczyścić maszynę, usunąć włókna, sznurki itp. zawinięte na szczotki
3. pokryć mechanizm płynem antyadhezyjnym w areozolu
4. sprawdzić kierunek obrotu szczotek talerzowych (po naprawie)

Maszyna wyłącza się

1. sprawdzić ustawienie nacisku zamiatania
2. oczyścić maszynę, usunąć sznurki itp. zawinięte na szczotki
3. włączyć ponownie maszynę

Szczotki nie obracają się mimo włączonego silnika

1. Sprawdzić poziom naładowania akumulatora, doładować go (min. 7-8h)

SIKKERHEDSINFORMATIONER



PAS PÅ: Skal ubetinget læses og iagttages før benyttelse af maskinen!

Hvis en transportskade konstateres ved udpakningen, skal faghandleren hhv. fragtmanden underrettes. Brugsanvisningen skal læses før ibrugtagning af maskinen og iagttag især disse sikkerhedsinformationer.

ANVENDELSE

Fejemaskinen er ikke egnet til at feje flydende produkter op. Fej ingen brændende eller glødende genstande op, som f.eks. cigaretter, tændstikker og lignende. Brug venligst faste handsker, hvis glas, metal eller andre materialer skal fjernes fra affaldsbeholderen. Denne maskine er ikke egnet til at feje sundhedsfarlige stoffer op. Vær opmærksom på reglerne om forebyggelse af uheld, ligesåvel som de sikkerhedstekniske henvisninger i betjeningsvejledningen! Benyttelse af maskinen er forbudt i lokaler med fare for eksplosioner.



PAS PÅ: Grib aldrig ind i den kørende maskine.

BETJENING

Benyt kun fejmaskinen i upåklagelig tilstand og på egnede faste og tilstrækkeligt belyste overflader. Den person, der betjener maskinen, skal anvende maskinen efter forskrifterne. Denne person skal ved sin køremåde tage hensyn til de lokale forhold og ved arbejde med maskinen passe på tredjemand, især på børn.

VEDLIGEHOLDELSE

Reparationer må kun gennemføres af godkendte kundetjenester eller af faguddannede medarbejdere på dette område, som er fortrolige med alle relevante sikkerhedsforskrifter. Vedligeholdelsesarbejder må kun gennemføres ved adskilt eltilførsel.

OMGANG MED BATTERIET

Anvend kun den medleverede oplader. Undgå gnistdannelse ved omgang med kabler og elektriske maskiner. Kortslut aldrig batteripolerne. Ryg ikke og hold åbne flammer og elektriske gnister væk. Spis og drik ikke i området omkring batteriopladerstationen.

TILBEHØR OG RESERVEDELE

Der må kun anvendes tilbehør og reservedele, som er godkendt af producenten. Originale tilbehør- og reservedele yder garanti for, at maskinen sikker og driftssikker kan bruges.

MILJØBESKYTTELSE

Sørg for en sikker og miljørigtig bortskaffelse af udskiftelige dele og batterier.

Kære kunde,

Det glæder os meget, at du har valgt et kvalitetsprodukt fra Wetrok.

Master Sweep 970 er en særdeles effektiv og betjeningsvenlig fejmaskine med permanent børstefremdrift, som kan anvendes på alle jævne og hårde overflader. Det unikke turbo-fejesystem med tallerkenbørster og fejvalse sørger for dobbelt renlighed. Tallerkenbørsterne, som arbejder fladt, samler al slags gadesnavs op, lige fra sand til tomme dåser, våde blade og større skrald. Fejevalse fejer det fine støv og sørger samtidigt for den optimale opfyldning af affaldsbeholderen fra oven. For at du kan have længst mulig glæde af din fejmaskine, skal følgende betjeningsvejledning følges.

FØRSTE IBRUGTAGNING

Montering/afmontering af håndtaget

Tryk låseknapperne ind på håndtaget (pos. 7.12) og monter håndtaget (pos. 7.11) med håndtagsbeslagene (pos. 7.13) ved at få spændfjederen til at gå i hak. Fastgør håndtaget på maskinen, idet du bøjer bøjlen mindre end 45° fremad og derefter får håndtagsbeslagene i rammen (pos. 1.12) til at gå i hak. Så snart du bøjer bøjlen bagud eller fremad bliver denne fast monteret med maskinen. For at fjerne håndtaget skal du holde dette bøjet mindre end 45° fremad og trække håndtagsbeslagene (pos. 7.13) udad.

Opladning af batteriet

Oplad batteriet før den første ibrugtagning. Se hertil kapitlet "Opladning af batteriet".

BETJENING

Højdeindstilling af kosten

Master Sweep 970 er på forhånd indstillet til jævne overflader. Trykket på børsten kan trinløst justeres ved hjælp af indstillingsknappen (pos. 1.11):

- Trin 1-2: nye børster til jævne overflader
- Trin 3-4: nye børster til vådt løv, sand, ujævne overflader (f.eks. ru beton)
- Trin 5-8: ældre børster, til efterregulering af slitage



Vær venligst opmærksom på, at børsterne kun ligger med et let tryk på overfladen. Lavere indstillinger resulterer ikke i en bedre rengøring og forstærker slitagen.

Drift

Tænd for maskinen på kontakten (pos. 10.01) og skub fejmaskinen foran dig ved normalt skridttempo (børsterne viser herved væk fra dig), **løft herved håndtaget let**. Førerullen i siden gør rensning langs med kanter nemmere. Forhøjninger på 2-3 cm kan køres over ved hjælp af at trykke let ned på håndtaget. Sluk maskinen efter fejning på kontakten (pos. 10.01) og oplad batteriet igen.



Drej børsterne langsommere, er batteriet tomt og maskinen skal slukkes for at forhindre en total afladning af batteriet.

Maskinen kan også anvendes uden understøttelse af motor. Derved skubber du bare maskinen uden at tænde for motoren.

Beskyttelse mod overvægt

Motorerne er udstyret med en beskyttelse mod overvægt, for at forhindre en beskadigelse. Ved overvægt (blokerede koste) afbryder maskinen automatisk. Efter afbrydelse skal kostens blokering (f.eks. gennem opspolde snore eller lignende) først fjernes. Derefter kan påny tændes og arbejdes videre.

Tømning

Affaldsbeholderen skal tømmes med regelmæssige mellemrum, for at muliggøre et upåklageligt fejeresultat. For at åbne affaldsbeholderen skal håndtaget på beholderen (pos. 6.05) trækkes opad; løft derefter beholderen ud og tøm den. Hæng derpå beholderen op igen og lås den ved at trykke ned på håndtaget af beholderen.

Opbevaring

Master Sweep 970 bliver mest hensigtsmæssigt opbevaret på højkant. Derigennem bliver børsterne aflastet og slitagen bliver formindsket.

Opladning af batteriet

Opladning af batteriet sker med den seriemæssige oplader til stik. Pas på: Opladningen må udelukkende gennemføres på et tørt, godt ventileret sted og med slukket maskine. Til opladning stikkes kablet i fejemaskinens opladningsbøsning (pos. 10.02) og netkablet i en 230V stikdåse. Under opladningen lyser LED-displayet "Netz" på opladeren. Lyser LED-displayet "Akku voll" er opladningen færdig. På grund af den fuldelektroniske spændings- og strøm-begrænsning bliver en tilsluttet akkumulator altid holdt på den optimale opladning og samtidig bliver den farlige overopladning forhindret. Opladningen varer ved en fuldstændig opladning ca. 7-8 timer. Opbevar altid maskinen med opladt batteri, for at forhindre en total afladning ved længere tids opbevaring. Oplad batteriet af og til ved længere tids opbevaring.

Sikkerhedsinformationer for omgang med batteriet



- Anvend kun den medleverede oplader.
- Undgå gnistdannelse ved omgang med kabler og elektriske maskiner.
- Kortslut aldrig batteripolerne.
- Hold altid batteriet rent og tørt.
- Ryg ikke og hold åbne flammer og elektroniske gnister væk.
- Spis og drik ikke i området omkring batteriopladerstationen.
- Åbn ikke batteriet med vold eller udsæt det for sol.
- Maximale temperaturer: Anvendelse: -15° C ~ 50° C
Opladning: 0° C ~ 40° C
Opbevaring: -15° C ~ 40° C

PLEJE

Du har valgt et servicevenligt produkt. Der må kun udføres sådanne servicearbejder, som bliver beskrevet i nedenstående kapitel. Alle andre servicearbejder skal udføres af autoriserede forhandlere eller af producenten. Ved alle arbejder på fejemaskinen skal fejemaskinen slukkes og tages fra strømmenet. Arbejder med kørende motor må ikke ske.

Børster

Tallerkenbørster, fejevalse og gear kan renses med vand.

Børsterne er fremstillet af polyamid-materiale. Hvis børsterne gennem uhensigtsmæssig opbevaring skulle have bøjet sig, så kan disse rettes ud igen med en varmluftsblæser (føntørrer). Anvend venligst ingen åbne flammer eller brænder.

Rensning af maskinen



- Anvend venligst ingen højtryksrensere.
- Rens maskinen tør eller med en fugtig klud.
- Fjern urenheder, tråde, hår og lignende fra børsterne og hjulakslerne.
- **Fugtighed beskadiger de elektriske dele og kan føre til kortslutninger.**

Vedligeholdelse af gearet



For at garantere en let og ringe slitage på driften, bør børstefremdriften (pos. 4.03 + 3.02) med jævne mellemrum sprøjtes med den originale smøre-spray. Brug aldrig andre olier eller smørelser.

Udskiftning af børsterne

Børsterne består af et materiale i meget høj kvalitet. Efter mange års brug, kan det dog være nødvendigt at udskifte dem. Vi anbefaler at udskifte børsterne på samme tid.

Når **tallerkenbørsterne skal udskiftes**, skal højdejusteringen (pos. 1.11) sættes på trin 8 og maskinen skal placeres vertikalt (lodret). Drej løbehjulet i køreretningen (slidbanen indad). Træk derefter kraftigt i skråhjulet (pos. 4L/R) og tag det sammen med hjulakslen ud af maskinen. Træk så tallerkenbørsterne (pos. 2L/R) sammen med muffen og koblingen (pos. 3L/R) kraftigt fra børsteholderen.

Vær opmærksom på at markeringerne for L og R er påført på undersiden af rammen (pos. 1.12), såvel som på skråhjulene og på koblingerne (pos. 3.10). Tallerkenkostene er markeret på bunden med L/// eller R\\\\ afhængigt af børsternes retning. Kontroller den rigtige side ved samlingen. Monteringen bliver udført i omvendt rækkefølge: stik tallerkenbørsterne ind i børsterholderen, indsæt koblingen (pos. 3.10) og muffen og få derefter skråhjulene til at gå i hak igen (læg mærke til den rigtige side) – færdig.

Når **fejvealsen skal udskiftes**, tryk på fejecylinderens stopkonsol (pos. 8.15). Pas på, at børsterne ikke er klemt fast, og at stopkonsolen er sat i den rigtige startposition igen.

Garanti

- 4 års garanti på slitage på tallerkenbørsterne
- 2 år på alle andre dele jvf. EU-ret (slitage undtaget)

VEDLIGEHOLDELSE

Før hver brug

- kontroller maskinen for skader
- kontroller tallerkenkoste og børstevalse for dele, som er klemt fast og fastkørte snavsede dele, hvilke kan forhindre børsternes bevægelighed
- kontroller indstillingen for fejetrykket

efter hver brug

- oplad batteriet
- tøm affaldsbeholderen

derudover efter 10 timers brug

- gear pos. 3 + 4 renses og sprøjtes med smøre-spray

derudover efter 50 timers brug

- kontroller børsterne for slitage
- kontroller gear for slitage

UDBEDRING AF FEJL

Maskinen kan kun skubbes med besvær

1. Kontroller indstillingen for fejetrykket
2. Rens maskinen, fjern opspolede snore og lignende
3. Sprøjt smøre-spray på geardelene
4. Kontroller i hvilken retning tallerkenbørstene drejer (efter reparation)

Maskinen afbryder

1. Kontroller indstillingen for fejetrykket
2. Rens maskinen, fjern opspolede snore og lignende
3. Tænd maskinen igen

Børsterne drejer ikke ved motoriseret drift

1. Kontroller batteriets opladningstilstand og lad op igen (min. 7-8 timer)

GÜVENLİK TALİMATLARI



DİKKAT: Cihazı kullanmadan önce mutlaka okuyunuz ve dikkate alınız!

Cihazı ambalajdan çıkarırken bir nakliye hasarı tespit ettiğiniz takdirde, yetkili satıcınız veya nakliyeciyi bilgilendiriniz. Cihazı hizmete sokmadan önce cihazın kullanım kılavuzunu okuyunuz ve özellikle bu güvenlik talimatlarını dikkate alınız.

KULLANIM ALANLARI

Süpürme makinesi sıvı maddeler süpürmek için uygun değildir. Sigara veya kibrit gibi yanan veya kor halinde olan nesnelere süpürmeyiniz. Kir haznesinden cam, metal veya başka malzemeleri çıkarmak istediğinizde, lütfen dayanıklı eldiven kullanınız. Bu cihaz sağlık için tehlike arz eden maddeleri süpürmek için uygun değildir. Kaza önleme yönetmelikleri ve kullanım kılavuzunda yer alan güvenlikle ilgili teknik talimatları dikkate alınız! Patlama tehlikesi bulunan mekânlarda kullanılması yasaktır.



DİKKAT: asla hareket halindeki makineye elinizi uzatmayınız.

İŞLETİM

Süpürme makinesini sadece kusursuz durumdayken ve süpürülmeye uygun, sağlam ve yeterli derecede aydınlatılmış alanlarda kullanınız. Kullanıcı kişi cihazı sadece amacına uygun şekilde kullanmalıdır. Sürüş tarzında yerel koşulları dikkate almalı ve cihazla çalışırken, başta çocuklar olmak üzere üçüncü kişilere dikkat etmelidir.

BAKIM

Onarımların sadece yetkili servisler veya tüm ilgili güvenlik kurallarına aşına olan uzman kişilerce yapılması gerekmektedir. Bakım çalışmaları sadece elektrik bağlantısı kesilmiş halde yapılmalıdır.

PİL İLE ÇALIŞMA

Sadece birlikte verilen şarj cihazını kullanınız. Kablo ve elektrikli cihazlarla çalışırken kıvılcım oluşmasından kaçınınız. Pil kutuplarını hiçbir zaman kısa devre yapmayınız. Sigara içmeyiniz ve açık alev ve elektrik kıvılcımlarını uzak tutunuz. Şarj cihazının yakınında yemek yemeyiniz ve içmeyiniz.

AKSESUAR VE YEDEK PARÇALAR

Sadece üretici tarafından onaylanan aksesuar ve yedek parçaları kullanılmalıdır. Orijinal aksesuar ve orijinal yedek parçalarının kullanılması, cihazın güvenli ve sorunsuz çalışmasını temin eder.

ÇEVREYİ KORUMA

Değiştirilen parçalar ve pillerin güvenli ve çevreye zarar vermeden bertaraf edilmesini sağlayınız.

Sayın Müşterimiz

Wetrok üreticisine ait kaliteli bir ürünü seçtiğiniz için teşekkür ederiz.

Master Sweep 970 modeli, oldukça yüksek performanslı ve kullanımı kolay, süreğen fırça tahrikli bir süpürme makinesi olup her türlü düz ve sert zeminde kullanmaya uygundur. Disk fırçalı ve süpürme silindiri benzersiz turbo süpürme sistemi sayesinde iki kat temizlik elde edilir. Yassı çalışan disk fırçaları, kumdan içecek kutularına kadar, nemli yapraklardan ağır süprüntülere kadar her türlü sokak kirini toplar. Süpürme silindiri ise ince tozu süpürür ve ayrıca kir haznesinin en iyi şekilde üstten dolmasını sağlar. Cihazınızdan olabildiğince uzun bir süre faydalanabilmek için, lütfen aşağıdaki kullanım talimatlarını dikkate alınız.

İLK HİZMETE SOKMA

Sürme Kolunun Monte Edilmesi/Sökülmesi

Sürme tutacında (No. 7.12) bulunan geçmeli yayı bastırıp sürme kolunu (No. 7.11) geçmeli yayı yerine geçirerek tutaç parçalarına (No. 7.13) bağlayınız. Sürme kolunu 45 derecelik bir açıyla öne eğip tutaç parçalarının çerçeveye (No. 1.12) geçmesini sağlayarak makineye bağlayınız. Kolu arka ya da öne doğru oynatır oynatmaz, makine ile bağlantısı sabitlenmiş olacaktır. Sürme kolunu yeniden çıkarmak için, 45 derecelik bir açıyla öne doğru meyilli tutup tutaç parçalarını (No. 7.13) dışarıya çekiniz.

Pilin Şarj Edilmesi

Pili ilk hizmete sokma işleminden önce şarj ediniz. Bunun için "Pilin Şarj Edilmesi" bölümünü okuyunuz.

KULLANIM

Fırça Yüksekliklerinin Ayarlanması

Master Sweep 970 modeli, fabrika çıkışı olarak düz zeminlere göre ayarlanmıştır. Fırçanın zemine uygulayacağı baskı şiddeti, ayar düğmesi (No. 1.11) vasıtasıyla kademesiz olarak ayarlanabilir.

Kademe 1-2: yeni fırçalarda, düz zeminler için
Kademe 3-4: yeni fırçalarda, nemli yapraklar, kum, düz olmayan zeminler için (örn. çakıllı beton zeminler)
Kademe 5-8: eski fırçalarda, aşınmanın telafi edilmesi için



Lütfen fırçaların sadece hafif bir baskı uygulayarak zemine dayanmalarına dikkat ediniz. Daha alçak konuma ayarlanmaları daha iyi temizlik sonuçlarını beraberinde getirmeyeceği gibi aşınmayı artırır.

İşletim

Makineyi güç şalteri (No. 10.01) üzerinden çalıştırıp süpürme makinesini normal yürüme hızıyla önünüzde sürünüz (fırçalar size göre makinenin diğer tarafına bakmalıdır). **Bu esnada sürme kolunu hafifçe kaldırınız.** Yanal yönlendirme rulosu kenarlar boyunca temizliği kolaylaştırır. 2-3 cm yüksekliğindeki engeller, sürme kolunun hafifçe aşağıya bastırılması suretiyle aşılabilir. Süpürme işlemini tamamladıktan sonra makineyi güç şalteri (No. 10.01) üzerinden yeniden kapatıp pilini şarj ediniz.



Fırçalar daha yavaş dönmeye başladığında, pil boşalmıştır. Bu durumda pilin aşırı boşalmasını önlemek için makinenin kapatılması gerekmektedir.

Makine motorlu tahrik desteği olmadan da kullanılabilir. Bunun için makineyi motoru çalıştırmadan sürmeniz yeterlidir.

Aşırı Yüklenme Emniyeti

Motorlar, olası bir hasarı önlemek için bir aşırı yüklenme emniyeti ile donatılmıştır. Aşırı yüklenme (fırçanın sıkışması) durumunda, makine otomatik olarak kapanır. Otomatik kapanma işleminden sonra, önce fırçalar sıkışmaya neden olan nesnelere (örn. sarılan iplik v.b.) arındırılmalıdır. Daha sonra makine yeniden çalıştırılarak çalışmaya devam edilebilir.

Boşaltma

Kusursuz bir süpürme sonucu elde edebilmek için, kir haznesinin düzenli aralıklarla boşaltılması gerekmektedir. Kir haznesinin açılması için, hazne kolu (No. 6.05) yukarıya doğru çekilir, hazne çıkarılır ve boşaltılır. Daha sonra hazneyi yeniden yerine oturtup hazne kolunu aşağıya bastırarak sabitleyiniz.

Muhafaza

Master Sweep 970 modeli en iyi şekilde dikey konumda muhafaza edilir. Bu şekilde fırçalara yük uygulanmaz ve aşınma olgusu azaltılmış olur.

Pilin Şarj Edilmesi

Cihazın pili, standart donanım olan adaptörlü şarj cihazı ile şarj edilir. Dikkat: Şarj işlemi, sadece kuru ve havadar bir ortamda ve makine kapalıyken gerçekleştirilmelidir. Şarj işlemi gerçekleştirmek için, bağlantı kablosunu süpürme makinesinin şarj yuvasına (No. 10.02) takıp, elektrik fişini 230 V gerilim temin eden bir elektrik prizine takınız. Şarj işlemi süresince şarj cihazının üzerinde bulunan "Şebeke" LED ışığı yanar. "Pil dolu" LED ışığı yandığında, şarj işlemi tamamlanmış olur. Tam elektronik gerilim ve akım emniyeti sayesinde, şarj cihazına bağlanan bir pil daima en iyi dolun seviyesinde tutulur ve aynı zamanda tehlikeli aşırı dolun olguları önlenir. Şarj işlemi, tam dolumlarda yaklaşık 7-8 saat sürer. Uzun depolama süreçlerinde pilin aşırı boşalmasını önlemek için, cihazı daima dolu pillerle muhafaza ediniz. Daha uzun depolamalar söz konusu olduğunda, pil zaman zaman şarja bağlayınız.

Pil ile Çalışma ile İlgili Güvenlik Talimatları



- Sadece birlikte verilen şarj cihazını kullanınız.
- Kablo ve elektrikli cihazlarla çalışırken kıvılcım oluşmasından kaçınınız.
- Pil kutuplarını hiçbir zaman kısa devre yapmayınız.
- Pili daima temiz ve kuru tutunuz.
- Sigara içmeyiniz ve açık alev ve elektrik kıvılcımlarını uzak tutunuz.
- Şarj cihazının yakınında yemek yemeyiniz ve içmeyiniz.
- Pili şiddet uygulayarak açmayınız veya güneş ışınlarına maruz bırakmayınız.
- Maksimum sıcaklıklar: İşletim: -15° C ~ 50° C
Şarj: 0° C ~ 40° C
Muhafaza: -15° C ~ 40° C

BAKIM

Bakım gereksinimi düşük bir ürün satın aldınız. Kullanıcının sadece sonraki bölümlerde tarif edilen bakım çalışmalarını yerine getirmesine izin verilmiştir. Tüm diğer bakım çalışmaları yetkili satıcı veya üretici tarafından yapılması gerekmektedir. Süpürme makinesi üzerinde gerçekleştirilen tüm çalışmalarda süpürme makinesi kapalı ve elektrik şebekesinden ayrılmış olmalı. Hareket halindeki motorun üzerinde çalışılması yasaktır.

Fırçalar

Disk fırçaları, süpürme silindiri ve dişli takımı suyla temizlenebilir.

Fırçalar poliamid malzemesinden imal edilmiştir. Fırçalar uygunsuz depolama nedeniyle kıvrılmış olursa, sıcak hava üfleyerek (saç kurutma makinesi ile) yeniden düzeltilmeleri mümkündür. Açık alev veya şalümo kullanmayınız.

Cihazın Temizlenmesi



- Lütfen temizlik için yüksek basınçlı yıkama makinelerini kullanmayınız.
- Makineyi kuru veya nemli bir bezle temizleyiniz.
- Fırça ve millere takılan kir, iplik, kıl vb. nesnelere kaldırmayınız.
- **Rutubet elektrikli bileşenlere zarar verebilir ve kısa devrelere neden olabilir.**

Dişli Takımlarının Bakımı



Rahat ve düşük aşınmalı bir işletimi temin edebilmek için, fırça tahrikleri (No. 4.03 ve 3.02) ara sıra orijinal yağlama spreyi ile yağlanmalıdır. Asla başka yağ veya gresleri kullanmayınız.

Fırçaların Değiştirilmesi

Fırçalar yüksek kaliteli malzemeden imal edilmiştir. Ancak uzun yıllar süren bir kullanım sonrası, bunların değiştirilmesi gerekli olabilir. Her zaman tüm fırça takımının komple olarak değiştirilmesini tavsiye ederiz.

Disk fırçaların değiştirilmesi için, yükseklik ayarını (No. 1.11) 8. kademeye getirip makineyi dik konuma getiriniz. Yürüme tekerleğini sürüş yönünde çeviriniz (yürüme yüzeyi içeriye dönecek şekilde). Sonra yan çarkı (No. 4L/R) kuvvetlice çekip mülle birlikte makineden çıkarınız. Sonrasında disk fırçalarını (No. 2L/R) dişli kovanı ve kuplajla (No. 3L/R) birlikte kuvvetlice yatak piminden çıkarınız.

Dikkat: Çerçevenin (No. 1.12) iç tarafında, yan çarkları ve kuplajlarda (No. 3.10) L (sol) ve R (sağ) ibareleri yer almaktadır. Disk fırçaları, alt tarafta fırça telleri yönüne göre L/// (sol) ve R\\ (sağ) ibareleri ile işaretlenmiştir. Monte ederken doğru tarafa ait bileşenlerin takılmasına dikkat ediniz. Montaj işlemi ters sırayla yapılacaktır: Disk fırçalarını yatak pimine geçirip, kuplajları (No. 3.10) ve dişli kovanlarını yerine takınız, sonra yan çarklarını yeniden yerine geçiriniz (geçirirken yönlerine dikkat ediniz).

Süpürme silindirinin değiştirilmesi için, silindir yuvasındaki geçme dilini (No. 8.15) bastırınız. Silindiri yerine takarken, fırça tellerinin sıkışmamasına ve geçme dilinin tamamen yerine oturmasına dikkat ediniz.

Garanti

- **Disk fırçaların aşınmasına karşı 4 yıl garanti verilmektedir**
- Tüm diğer parçalara AB mevzuatı uyarınca 2 yıl garanti verilmektedir (aşınmalar hariç)

BAKIM

Her Kullanım Öncesi

- Makinenin hasarlı olup olmadığını kontrol ediniz
- Disk fırçaları ve süpürme silindirlerinde fırçaların hareket edebilirliğini engelleyen sıkışmış bileşenler ya da takılan kirlerin bulunup bulunmadığını kontrol ediniz
- Süpürme baskı ayarını kontrol ediniz

Her Kullanım Sonrası

- Pili şarj ediniz
- Kir haznesini boşaltınız

Ayrıca her 10 Çalışma Saatinden Sonra

- 3 ve 4 No.lu dişli takımlarını temizleyip yağlama spreyi ile yağlayınız

Ayrıca her 50 Çalışma Saatinden Sonra

- Fırçaların aşınmış olup olmadığını kontrol ediniz
- Dişli takımlarının aşınmış olup olmadığını kontrol ediniz

HATA GIDERİMİ

Cihaz ancak zorluklarla sürülebildiğinde

1. Süpürme baskı ayarını kontrol edin
2. Cihazı temizleyin, fırçalara dolanan iplik vb. nesnelere kaldırım
3. Dişli bileşenlerini yağlama spreyi ile yağlayın
4. Disk fırçalarının dönme yönlerini (onarım sonrasında) kontrol edin

Makine kapandığında

1. Süpürme baskı ayarını kontrol edin
2. Cihazı temizleyin, fırçalara dolanan iplik vb. nesnelere kaldırım
3. Cihazı yeniden çalıştırın



Fırçalar motor çalıştığı halde dönmediğinde

1. Pilin şarj durumunu kontrol edip yeniden şarj edin (en az 7-8 saat)

EG-Konformitätserklärung Nr. 01/09 (D)

Produkt	Handgeführte Kehrmaschine
Typenbezeichnung	Master Sweep 970
Seriennummer	70.014 – 01001 und folgende
Adresse	Wetrok AG Steinackerstrasse 62 CH-8302 Kloten
Grundlagen	EG-Maschinenrichtlinie (98/37/EG) EG-Niederspannungsrichtlinie (73/23/EWG) EG-Richtlinie Elektromagnetische Verträglichkeit (89/336/EWG) DIN EN 292 Sicherheit von Maschinen DIN EN 414 Gefährdungsanalyse

Wir, Wetrok AG, erklären in alleiniger Verantwortung, dass das oben genannte Produkt, auf das sich diese Erklärung bezieht, mit den geltenden Bestimmungen der Richtlinie des Rates vom 22. Juni 1998 zur Angleichung der Rechtsvorschrift der Mitgliedstaaten für Maschinen (98/37/EG) übereinstimmt. Im weiteren gilt die Übereinstimmung dieses Produktes mit den obengenannten Grundlagen.

Kloten, 10.08.2009	Wetrok AG
	
Erich Gujer Leiter Entwicklung	Kristopher Cleveland Leiter Business Unit Machines

Déclaration de conformité n° 01/09 (F)

Produit	Balayeuse à la main
Type	Master Sweep 970
Numéro d'article et de série	70.014 – 01001 et suivants
Adresse	Wetrok AG Steinackerstrasse 62 CH-8302 Kloten
Bases	EG-Directives basse tension (73/23/EWG) EG-Directives de machine (98/37/EG) EG-Directives Compatibilité électromagnétique (89/336/EWG) DIN EN 292 Sécurité des machines DIN EN 414 Analyse de risque



Nous, Wetrok AG, déclarons en notre responsabilité exclusive que le produit mentionné ci-dessus, auquel cette déclaration se réfère, est conforme aux clauses de la directive de l'assemblée du 22 juin 1998 concernant l'adaptation des règlements des états membres pour machines (98/37/CE). En outre, la conformité de ce produit avec les bases susmentionnées fait foi.

Kloten, 10.08.2009	Wetrok AG
	
Erich Gujer Directeur Conception	Kristopher Cleveland Directeur Business Unit machines

Declaration of conformity No. 01/09 (E)

Product	Push Sweeper
Type designations	Master Sweep 970
Item/Serial numbers	70.014 – 01001 and so forth
Address	Wetrok AG Steinackerstrasse 62 CH-8302 Kloten
Principles	EG-Directives governing low-voltages (73/23/EWG) EG-Directives Machines (98/37/EG) EG-Directives Electromagnetic Compatibility (89/336/EWG) DIN EN 292 Safety of Machines DIN EN 414 Hazard analysis

We, Wetrok AG, declare in our exclusive responsibility that above product, which this declaration is referred to, is in conformity with the regulations of the guiding principle of the assembly of June 22, 1998 regarding the adaptation of the legal regulations of the member states for machines (98/37 EC) and their modifications. Furthermore, the conformity of this product with above mentioned bases is relevant.

Kloten, 10.08.2009	Wetrok AG
	
Erich Gujer Head of Development	Kristopher Cleveland Head of Business Unit Machines

Wetrok AG Steinackerstrasse 62, CH-8302 Kloten
Tel +41 43 255 51 51, Fax +41 43 255 51 52, www.wetrok.ch

Wetrok Ltd. Unit 4, Easter Court, Europa Boulevard,
Warrington, GB-Cheshire WA5 7ZB
Tel +44 1925 711222, Fax +44 1925 711333, www.wetrok.uk.com

Wetrok GmbH Maybachstrasse 35, D-51381 Leverkusen
Tel +49 2171 398-0, Fax +49 2171 398-100, www.wetrok.de

Wetrok AB Bergkällavägen 36 C, SE-192 79 Sollentuna
Tel +46 8 444 34 00, Fax +46 8 444 34 01, www.wetrok.se

Wetrok Polska S.A. ul. Łączyny 4, PL-02-820 Warszawa
Tel +48 22 331 20 50, Fax +48 22 331 20 60, www.wetrok.pl

Wetrok Austria GmbH Färbergasse 15, A-6850 Dornbirn
Tel 0800 20 48 68, Fax 0800 20 48 78, www.wetrok.com

